



**Conselleria d'Economia,
Hisenda i Innovació**

Direcció General de Projectes Estratègics,
Fons Europeus i Simplificació Administrativa

MANUAL PRÀCTIC D'INFORMACIÓ I COMUNICACIÓ

PROGRAMES FEDER, FSE+ I FTJ
DE LES ILLES BALEARS 2021-2027



Cofinanciado por
la Unión Europea
Cofinançat per
la Unió Europea



Fondos Europeos
Fons Europeus

La Direcció General de Projectes Estratègics, Fons Europeus i Simplificació Administrativa del Govern de les Illes Balears ha elaborat aquest manual pràctic amb la finalitat de garantir el compliment de les obligacions en matèria d'informació i comunicació establertes pels articles 46 al 50 i l'annex IX del Reglament (UE) 2021/1060 del Parlament Europeu i del Consell, de 24 de juny de 2021, pel qual s'estableixen les disposicions comunes relatives al Fons Europeu de Desenvolupament Regional, al Fons Social Europeu Plus, al Fons de Cohesió, al Fons de Transició Justa i al Fons Europeu Marítim, de Pesca i d'Aqüicultura (RDC).

L'objectiu d'aquesta Guia és donar a conèixer, d'una manera senzilla i pràctica, les obligacions d'informació i comunicació que s'han de dur a terme en les activitats cofinançades pel Fons Europeu de Desenvolupament Regional (FEDER), el Fons Social Europeu Plus (FSE+) i el Fons de Transició Justa (FTJ), així com els requisits que han de complir les actuacions en matèria d'informació i comunicació i així poder guiar els organismes gestors i els beneficiaris dels ajuts en les tasques de gestió, seguiment i avaluació de les actuacions, amb l'objectiu darrer de promoure i millorar la visibilitat de les actuacions cofinançades, i donar a conèixer a la ciutadania els èxits aconseguits per la política de cohesió de la UE a les Illes Balears.

Introducció	2	Mitjans de comunicació	15
Principis generals	4	Convocatòries d'ajudes	16
Emblema de la unió europea	5	Contractació administrativa	17
Emblema de l'autoritat de gestió + logotip dels fons europeus	6	Convenis de col·laboració	18
Iconografia dels fons	7	Publicacions	19
Logotip del govern de les illes balears	8	Material de difusió	19
Convivència dels emblemes i logotips	9	Activitats formatives i informatives	20
Obligacions reglamentàries dels beneficiaris	10	Equipaments	21
Operacions d'importància estratègica	11	Material audiovisual	22
Mesures de publicitat		Falques de ràdio	22
Plaques o tanques publicitàries	12	Annex 1. Instruccions per als organismes gestors sobre els continguts de l'apartat específic a la pàgina web sobre fons europeus	23
Cartells o pantalles electròniques equivalents	12	Annex 2. Criteris per a la selecció d'actuacions excel·lents (bones pràctiques)	24
Pàgina web dels beneficiaris	13	Annex 3. Operacions d'importància estratègica i de cost total superior a 10.000.000 € a les Illes Balears	25
Pàgina web dels organismes beneficiaris públics	13		
Comunicacions a xarxes socials	14		

Principis generals

La normativa europea estableix que els beneficiaris dels fons tenen l'obligació de conscienciar la població sobre els èxits aconseguits amb el finançament de la UE i informar-ne en conseqüència al públic en general.

Les activitats relacionades amb la transparència, la comunicació i la visibilitat són essencials per fer visible a la pràctica l'actuació de la Unió, i s'han de basar en una informació veraç, exacta i actualitzada. En cas d'incompliment, la Comissió pot aplicar mesures correctores, tal com estableix l'article 50 del Reglament (UE) 2021/1060.

D'altra banda, s'han de tenir en compte les pautes establertes en aquesta matèria pel *Manual d'identitat corporativa del Govern de les Illes Balears* i el *Manual de identitat visual de fondos europeos del Ministeri d'Hisenda*.

Aquestes instruccions s'han d'aplicar a les activitats, als materials i als mitjans de difusió, com ara publicacions, articles, manuals, pòsters, presentacions, cartelleria, fullets, material de promoció de jornades, seminaris, reunions, conferències, congressos, material audiovisual, qüestionaris dirigits als participants, plaques, cartells, tanques informatives, aparicions als mitjans de comunicació, pàgines web, comptes als mitjans socials i, en general, a qualsevol tipus d'esdeveniment en què es difonguin activitats dutes a terme o als resultats obtinguts totalment o parcialment per les actuacions cofinançades.

L'emblema de la Unió Europea



Cofinanciado por
la Unión Europea
Cofinançat per
la Unió Europea

L'emblema de l'autoritat de gestió + el logotip de fons europeus



L'emblema del Govern de les Illes Balears i de la resta de beneficiaris de les ajudes



**Govern de les
Illes Balears**

Principis generals

Emblema de la Unió europea

Els beneficiaris de les ajudes, quan duguin a terme activitats de visibilitat, transparència i comunicació, han d'usar l'emblema de la UE per reconèixer-ne el suport mostrant l'emblema de la Unió i la declaració «Cofinançat per la Unió Europea»



**Cofinanciado por
la Unión Europea**
**Cofinançat per
la Unió Europea**

Característiques tècniques per exhibir l'emblema de la Unió (annex IX del Reglament (UE) 2021/1060)

1. L'emblema ha de figurar de manera destacada a tots els materials de comunicació relatius a l'aplicació d'una operació i destinats al públic o als participants, com ara productes impresos o digitals, llocs web i les versions per a mòbil.

2. La declaració «Cofinançat per la Unió Europea»/«Cofinanciado por la Unión Europea» s'ha d'escriure sense abreujar i juntament amb l'emblema.

3. La font que cal utilitzar juntament amb l'emblema pot ser qualsevol dels següents: Arial, Auto, Calibri, Garamond, Trebuchet, Tahoma, Verdana o Ubuntu. No s'autoritza l'ús de la cursiva, el subratllat ni altres efectes per remarcar.

4. La ubicació del text en relació amb l'emblema no ha d'interferir amb l'emblema de cap manera.

5. La mida dels caràcters emprats ha de ser proporcional a la mida de l'emblema.

6. El color dels caràcters ha de ser Reflex Blue, negre o blanc, segons el fons.

7. L'emblema no s'ha de modificar ni combinar amb cap altre element gràfic o text. Si s'exhibeixen altres logotips al costat de l'emblema, aquest ha de tenir com a mínim la mateixa mida, en alçada o en amplada, que el més gros dels altres logotips. A part de l'emblema, no s'ha d'utilitzar cap altra identitat visual o logotip per posar en relleu l'ajut de la Unió.

8. Quan tinguin lloc diverses operacions al mateix emplaçament, amb el suport del mateix o de diferents instruments de finançament, o quan es proporcioni finançament addicional per a la mateixa operació en una data posterior, almenys s'ha d'exhibir una placa o cartell.

L'emblema de la UE s'ha d'emprar en convivència amb les dues llengües oficials de la Comunitat de les Illes Balears, és a dir, en català i castellà.

Les normes gràfiques per crear l'emblema de la Unió i la definició dels colors normalitzats es poden consultar en els enllaços següents:

El uso del emblema europeo en el contexto de los Programas de la UE 2021-2027. Orientaciones orientativas para los beneficiarios de la financiación de la UE

https://commission.europa.eu/system/files/2021-05/eu-emblem-rules_es.pdf

Centre de descàrrega per a elements visuals

https://ec.europa.eu/regional_policy/en/information/logos-downloadcenter/

A més, la Comissió Europea ha editat els següents manuals d'ajuda en aquesta matèria:

Comunicación de la política de cohesión en el periodo 2021-2027

https://ec.europa.eu/regional_policy/information-sources/publications/guidelines/2020/communicating-cohesion-policy-in-2021-2027_es

Support Kit for EU Visibility 2021-2027 brand book for managing authorities and project beneficiaries

https://ec.europa.eu/regional_policy/information-sources/logo-download-center_en



**Conselleria d'Economia,
Hisenda i Innovació**

Direcció General de Projectes Estratègics,
Fons Europeus i Simplificació Administrativa

Principis generals

Emblema de l'autoritat de gestió + logotip dels fons europeus

La Secretaria General de Fons Europeus del Ministeri d'Hisenda, ha establert una nova identitat visual per a la comunicació i difusió dels fons estructurals i d'inversió a Espanya per al període 2021-2027 per tal d'unificar-ne la imatge.

El logotip de Fons Europeus conviurà amb el de l'autoritat de gestió corresponent quan es refereixi a fons gestionats per una autoritat de gestió concreta.

Aquests logotips han de conviure amb l'emblema de la UE i de la resta de logotips de les entitats gestores i beneficiàries.

Tots aquests emblemes i logotips estan disponibles al *Manual de identitat visual de fondos europeos* en aquest enllaç:

<https://www.fondoseuropeos.hacienda.gob.es/sitios/DirecciónGeneral/fc/es-ES/ipr/fcp2020/c/Paginas/IdentidadVisual.aspx>

FEDER i FTJ: Ministeri d'Hisenda



FSE+: Ministeri de Treball i Economia Social



Iconografia dels fons

D'altra banda, s'han dissenyat també una sèrie d'icones, classificades per les diferents temàtiques de cada un dels fons (FEDER, FSE+ i FTJ).

Tots aquests emblemes i logotips estan disponibles al *Manual de identitat visual de fondos europeos* en aquest enllaç:

https://www.fondoseuropeos.hacienda.gob.es/sitios/Direcció_General/fc/es-ES/ipr/fcp2020/c/Paginas/IdentidadVisual.aspx

Iconografia del fons FEDER



UE més competitiva



UE més connectada



UE més pròxima



UE més social



UE més verda

Iconografia del fons FSE+



Accions socials



Educació i formació



Ocupació juvenil



Treball



Garantia infantil



Inclusió social



Privació material



RUP

Iconografia del fons FTJ



Cadena de valor de renovables



Foment R+D

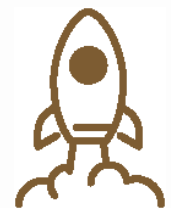

Impuls a pimes



Infraestructures socials



Rehabilitació ambiental, biodiversitat, patrimoni



Intercanvi d'informació

Principis generals

Logotip del Govern de les Illes Balears

La identificació visual del Govern de les Illes Balears és un dels elements bàsics de la seva identitat corporativa i dels elements que la singularitzen i identifiquen davant la ciutadania.

Per tant, a les activitats de visibilitat, transparència i comunicació en què l'organisme gestor / beneficiari de les actuacions cofinançades formi part del Govern de les Illes Balears, s'hi ha d'incloure el logotip corresponent d'acord amb les normes definides al *Manual d'identitat corporativa del Govern de les Illes Balears*.

https://www.caib.es/sites/mic_goib/ca/imatge_corporativa_webgoib/



**Conselleria d'Economia,
Hisenda i Innovació**

Direcció General de Projectes Estratègics,
Fons Europeus i Simplificació Administrativa



Govern de les Illes Balears

Principis generals

Convivència dels emblemes i dels logotips

Totes les activitats de comunicació que duguin a terme els gestors/beneficiaris d'actuacions cofinançades per la UE han de reconèixer el suport de la Unió Europea i han d'exhibir de manera correcta i destacada els emblemes i logotips assenyalats i amb el següent ordre:

1) L'emblema de la Unió Europea

2) L'emblema de l'autoritat de gestió + el logotip de Fons Europeus

3) L'emblema del Govern de les Illes Balears o de les entitats gestores i/o beneficiàries.

En cas que es necessitin més logotips, s'han d'afegir a la part dreta.

A la pàgina web de la Direcció General de Projectes Estratègics, Fons Europeus i Simplificació Administrativa, teniu a la vostra disposició tots aquests emblemes i els logotips, així com els models de plantilles i cartellera de la Unió Europea en els diferents formats.

FEDER i FTJ:

<https://www.caib.es/sites/programeseuropeus/ca/logos/>

FSE+:

https://www.caib.es/sites/programeseuropeus/ca/logotips_i_plantilles/

Els logotips del Govern de les Illes Balears estan disponibles a:

https://www.caib.es/sites/mic_goib/ca/govern_de_les_illes_balears_webgoib/

La disposició dels logotips al material de comunicació ha de seguir el següent ordre de col·locació:

FEDER i FTJ: Ministeri d'Hisenda



FSE+: Ministeri de Treball i Economia Social



Obligacions reglamentàries dels beneficiaris

L'article 50 del Reglament (UE) 2021/1060 estableix que els beneficiaris tenen les obligacions següents:

a) Han de reconèixer l'ajuda dels fons al lloc **web oficial** del beneficiari, quan en tengui, i faran una descripció breu de l'operació en els **comptes de les xarxes socials**, de manera proporcionada en relació amb el nivell de l'ajuda, amb els seus objectius i resultats, i destacant l'ajuda financera de la Unió.

b) Han de proporcionar una declaració que destaquï l'ajuda de la Unió de manera visible en **documents i materials de comunicació relacionats** amb l'execució de l'operació, destinats al públic o als participants.

c) Han d'exhibir **plaques o tanques publicitàries** resistents en un lloc ben visible per al públic, on figuri l'emblema de la Unió, de conformitat amb les característiques tècniques que figuren a l'annex IX, tan aviat com comenci l'execució física d'operacions que impliquin inversions físiques o s'instal·lin els equips que s'hagin adquirit, respecte a:

c.1) Operacions que rebin ajuda del FEDER amb un cost total superior a 500.000 €.

c.2) Operacions que rebin ajuda de l'FSE+, l'FTJ, el FEMPA, el FAMI, l'FSI o l'IGV amb un cost total superior als 100.000 €.

d) Pel que fa a les **operacions que no s'inclouin a la lletra c)**, han d'exhibir, en un lloc ben visible per al públic, almenys un **cartell** de mida mínima DIN A3 o una **pantalla electrònica equivalent** amb informació sobre l'operació en què es destaquï l'ajuda dels fons; en els casos en què el beneficiari sigui una persona física, aquest beneficiari ha d'assegurar, en la mesura que pugui, la disponibilitat d'informació adequada en la qual destaquï l'ajuda dels fons, en un lloc visible per al públic o mitjançant una pantalla electrònica.

Aquest requisit no s'ha d'aplicar en cas que el beneficiari de l'FSE+ sigui una persona física, o en el cas d'operacions que reben ajuda d'acord amb l'objectiu específic establert a l'article 4.1. m), del Reglament de l'FSE+.

Quan per la naturalesa de l'operació/inversió o quan per altres circumstàncies sigui inviable la col·locació d'un cartell de mida DIN A3, s'ha d'emprar el format adequat i proporcional a l'espai disponible a la ubicació on es dugui a terme l'operació/inversió.

e) Per a **les operacions d'importància estratègica i les operacions amb un cost total superior a 10.000.000 €**, s'ha d'organitzar una **activitat o un acte de comunicació**, segons convengui, i fer-hi participar a l'Comissió i l'autoritat de gestió responsable en el moment oportú (vegeu l'annex 3 del Manual).

Quan el beneficiari no compleixi les obligacions previstes, i si no s'han adoptat mesures correctores, l'autoritat de gestió ha d'aplicar mesures, tenint en compte el principi de proporcionalitat, i cancel·larà fins a un màxim del 3 % de l'ajuda dels fons a l'operació de què es tracti (article 50 de l'RDC).

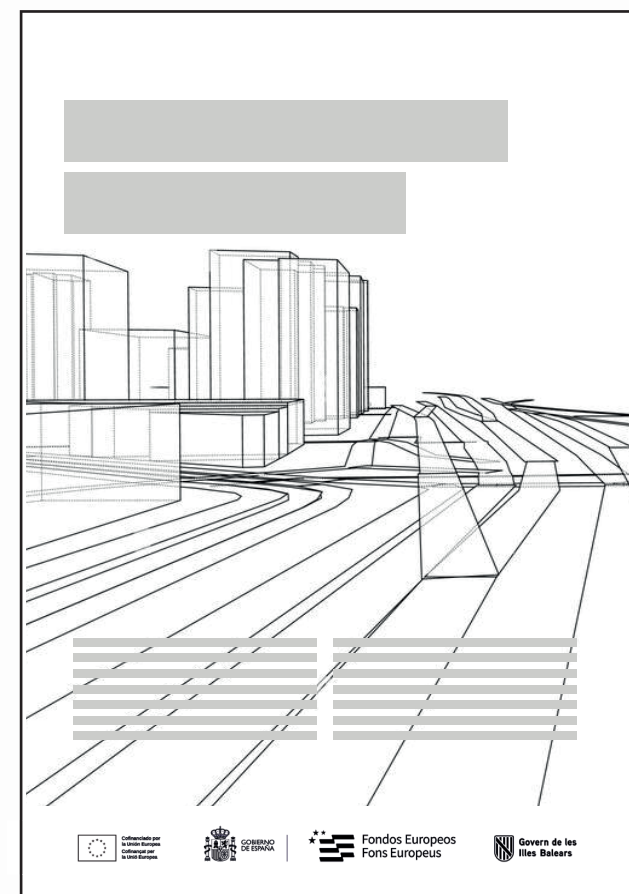

Exemple de cartell amb els logotips.

Operacions d'importància estratègica

El marc normatiu pel que fa a la programació del període 2021-2027 introdueix una novetat per als programes 2021-2027, les denominades *operacions d'importància estratègica*, que es defineixen com a una operació que aporta una contribució significativa a l'hora d'aconseguir els objectius d'un programa i que està subjecta a mesures de seguiment i comunicació particulars.

L'article 46 de l'RDC estableix que els estats membres han de garantir la visibilitat de l'ajuda de la UE, especialment en les operacions considerades d'importància estratègica, és a dir, en les operacions clau i emblemàtiques per la seva contribució a la política de cohesió i a sensibilitzar sobre els beneficis de la UE en la vida de les persones.

Per tant, els estats membres, les autoritats de gestió i els beneficiaris han de reconèixer el suport dels fons de la UE, garantir-ne una visibilitat més gran i comunicar les operacions d'importància estratègica i els seus assoliments.

Per garantir-ne una visibilitat més gran, i d'acord amb el que estableix l'article 50.1.e) de l'RDC, els beneficiaris han de organitzar un acte o activitat de comunicació per a les operacions d'importància estratègica i les operacions amb un cost superior a 10.000.000 € en què farà participar a la Comissió i a l'autoritat de gestió.

A tall d'exemple l'esdeveniment o l'activitat pot incloure: campanyes publicitàries, actes d'inauguració o cloenda, rodes de premsa, visites, jornades de portes obertes, concursos, visites guiades, tallers, exposicions, etc.

La Comissió Europea ha editat una guia de comunicació d'operacions d'importància estratègica 2021-2027 que podeu consultar a:

https://ec.europa.eu/regional_policy/policy/communication/how-to-communicate_en

El procediment establert per complir aquesta obligació reglamentària a la interlocució amb la Comissió Europea, es el següent:

1. Atès que l'obligació resideix en el beneficiari, cal que la Direcció General Projectes Estratègics, Fons Europeus i Simplificació Administrativa s'asseguri del compliment d'aquesta obligació.
2. El beneficiari comunicarà a la Direcció General Projectes Estratègics, Fons Europeus i Simplificació Administrativa la intenció de celebrar l'activitat o l'acte de comunicació pactant la data temptativa que més els convingui.
3. La Direcció General Projectes Estratègics, Fons Europeus i Simplificació Administrativa ha de traslladar a l'autoritat de gestió mitjançant un missatge electrònic la programació temptativa (amb detall del lloc, l'hora i el contacte del beneficiari) amb 45 dies d'anticipació. A aquest correu, ha d'adjuntar la fitxa corresponent de l'operació.
- 4.- L'autoritat de gestió ha de traslladar a la Comissió Europea la informació rebuda, i sol·licitar-li que confirmi l'assistència i identifiqui la persona que la representarà.
- 5.- Un cop rebuda la confirmació per part de la Comissió Europea, l'autoritat de gestió l'ha de traslladar a la Direcció General Projectes Estratègics, Fons Europeus i Simplificació Administrativa amb el propòsit que aquesta avanci amb el beneficiari en la preparació de l'activitat o de l'acte de comunicació.

6. Pel que fa a la participació de l'autoritat de gestió, estaria representada per la Direcció General Projectes Estratègics, Fons Europeus i Simplificació Administrativa, responsable de seleccionar l'operació objecte de la difusió. Discrecionalment, el gestor de la Projectes Estratègics, Fons Europeus i Simplificació Administrativa a l'autoritat de gestió podrà assistir a l'activitat.



Nou edifici de la ICTS SOCIB.



Noves infraestructures de telecomunicació.

Principals mesures de publicitat

Plaques o tanques publicitàries

Per a les operacions que impliquin execució física o instal·lació d'equipament amb un cost total superior als 500.000 € (operacions FEDER) o als 100.000 € (operacions FSE+ i FTJ), el beneficiari ha de col·locar una placa o tanca resistent a un lloc visible per al públic tan aviat com comenci l'execució física de l'operació en la qual figuri l'emblema de la UE i els logotips pertinents. Aquestes plaques o tanques publicitàries s'han d'instal·lar-se de forma permanent.

A diferència del període anterior, no es diferencia entre una tanca i una placa. Si el beneficiari col·loca una tanca i vol canviar-la per una placa després de la finalització d'una construcció, es pot fer sempre que la placa estigui col·locada una vegada que es retiri la tanca.

Cartells o pantalles electròniques equivalents

Per a les operacions que no s'incloguin a l'apartat a) anterior, s'han d'exhibir en un lloc ben visible per al públic, almenys un cartell de mida mínima DIN A3 o una pantalla electrònica equivalent amb informació sobre l'operació en què es destaquï l'ajuda dels fons.

En els casos en què el beneficiari sigui una persona física, aquest beneficiari ha de assegurar, en la mesura que sigui possible, la disponibilitat d'informació adequada en que es destaquï l'ajuda dels fons en un lloc visible per al públic o mitjançant una pantalla electrònica.

En el cas que una entitat sigui beneficiària de nombroses ajudes, la disposició d'un cartell amb informació individualitzada de cada projecte pot resultar impracticable. Si es així, és recomanable col·locar a l'entrada dels edificis o departaments on es dugui a terme l'activitat i / o la seva gestió un cartell o pantalla electrònica que faci una referència general a l'obtenció d'ajudes i el cofinançament per la UE. El cartell individual es pot col·locar, per exemple, a l'entrada del centre o a la zona on s'executi el projecte. El text del cartell o la pantalla electrònica que es proposa és: "Aquest centre és beneficiari d'ajudes de i son cofinançades per la Unió Europea".

Quan per la naturalesa de l'operació/inversió o per altres circumstàncies sigui inviable la col·locació d'un cartell de mida DIN A3, s'ha d'empregar el format adequat i proporcional a l'espai disponible a la ubicació on es dugui a terme l'operació/inversió.



Exemple de cartell.

Principals mesures de publicitat

Pàgina web dels beneficiaris

Els beneficiaris destinaran al seu lloc d'Internet (seu electrònica o pàgina web), quan aquest existeixi, un apartat per difondre la informació sobre l'actuació cofinançada.

Aquesta informació ha d'estar disposada a la web de manera clara, estructurada i entenedora. A més, l'apartat ha de ser fàcilment identificable i accessible des de la pàgina principal.

La informació que hi ha de figurar ha de tenir els elements següents: nom de l'operació, breu descripció de l'objectiu o finalitat de l'ajuda i import d'aquesta.

A més, en els llocs web i les seves versions mòbils hi ha de figurar de manera destacada l'emblema de la UE, acompanyat de la declaració «Cofinançat per la Unió Europea / Cofinanciado por la Unión Europea » sense abreujar, i els logotips pertinents.

Pàgina web dels organismes beneficiaris públics

Els organismes beneficiaris públics o intermediaris davant tercers han d'incorporar un apartat específic a la seva pàgina web en el qual inclouran una breu descripció de les operacions cofinançades (vegeu l'annex 1).



Exemple de pàgina web.

Principals mesures de publicitat

Mitjans de comunicació

Durant la realització d'una operació cofinançada s'ha d'informar la ciutadania del suport de la UE en els mitjans de comunicació tant escrits com digitals i s'ha de fer una menció expressa al cofinançament.

En el tancament de l'emissió de mitjans audiovisuals (anuncis, documentals, etc.) hi han d'apareixer l'emblema de la UE i els logotips pertinents.



**Conselleria d'Economia,
Hisenda i Innovació**

Direcció General de Projectes Estratègics,
Fons Europeus i Simplificació Administrativa



Exemple de mitjans de comunicació.

Principals mesures de publicitat

Convocatòries d'ajudes

Publicació de les bases i de les convocatòries d'ajudes

Les bases i convocatòries d'ajudes cofinançades han de contenir els elements següents:

- En el títol s'hi ha d'incloure el text següent «Convocatòria XXXXXX està cofinançada per la Unió Europea. Programa FEDER/FSE+/FTJ 2021-2027 de les Illes Balears»

- En l'articulat s'hi ha d'esmentar el text següent «Aquesta convocatòria està cofinançada per la Unió Europea a través del Programa FEDER/FSE+/FTJ de les Illes Balears 2021-2027»

- En l'articulat, s'hi ha de indicar la normativa comunitària que regula les obligacions del beneficiari respecte a les normes d'informació i publicitat.

Exemple de convocatòria d'ajudes

L'entitat beneficiària / el beneficiari ha d'adoptar les mesures de publicitat i informació següents:

1. En totes les seves mesures d'informació i comunicació s'hi ha d'incloure l'emblema de la Unió, acompanyat de la declaració «Cofinançat per la Unió Europea». L'ús i les característiques tècniques de l'emblema de la Unió estan regulats a l'annex IX del Reglament (UE) 2021/1060, de 24 de juny, del Parlament Europeu i del Consell (DOUE núm. L 231 de 30 de juny de 2021).

2. Fer una breu descripció de l'actuació en el lloc web oficial, quan aquest web existeixi, i en els comptes als mitjans socials de manera proporcionada en relació amb el nivell d'ajuda, que indiqui els objectius i els resultats, i destacant l'ajuda financera de la Unió Europea.

3. Per a les operacions que impliquin execució física o instal·lació d'equipament amb cost total superior als 500.000 € (operacions FEDER) o 100.000 € (operacions FSE+ i FTJ), el beneficiari ha de colocar una placa o tanca resistent a un lloc visible per al públic tan aviat com comenci la execució física de l'operació en què figuri l'emblema de la UE.

4. Pel que fa a les operacions que no s'inclouin a l'apartat 3) anterior, han d'exhibir, a un lloc ben visible per al públic, almenys un cartell de mida mínima A3 o una pantalla electrònica equivalent amb informació sobre l'operació on es destaquï l'ajuda dels fons; en els casos en què el beneficiari sigui una persona física, aquest beneficiari ha d'assegurar, en la mesura que pugui, la disponibilitat d'informació adequada en la qual destaquï l'ajuda dels fons, en un lloc visible per al públic o mitjançant una pantalla electrònica.

5. S'ha d'assegurar que les persones destinatàries de l'actuació han estat informades del cofinançament del FEDER/FSE+/FTJ i s'ha de fer constar el cofinançament en qualsevol document que formi part de l'expedient de l'actuació cofinançada.

6. L'incompliment d'aquestes mesures pot comportar la revocació parcial de fins a un 3 % de l'import atorgat, a l'empara d'allò que disposa l'article 50.3 del Reglament (UE) 2021/1060, de 24 de juny, del Parlament Europeu i del Consell (DOUE núm. L 231, de 30 de juny de 2021).

7. Aquesta resolució/adjudicació suposa l'acceptació a ser inclòs a la llista pública de beneficiaris/es que es recull a l'article 49.3 del Reglament (UE) 2021/1060 del Parlament Europeu i del Consell de 24 de juny de 2021.

Models de sol·licitud, resolució i notificació

En els models de sol·licitud, resolució i notificació de la concessió d'ajudes als beneficiaris que acompanyen les ordres de convocatòries d'ajudes cofinançades ha de figurar l'emblema de la Unió amb la declaració «Cofinançat per la Unió Europea» i els logos pertinents.

Així mateix, en aquests models s'ha d'incloure en el text que la Unió Europea cofinança l'ajut:

“Aquest projecte es cofinança pel Fons Europeu de Desenvolupament Regional (FEDER), Fons Social Europeu (FSE+), Fons de Transició Justa (FTJ)”.



Exemple de BOIB

Contractació administrativa

Per garantir la màxima visibilitat possible, els organismes gestors han d'assegurar que en tota la documentació relativa al procediment de contractació es faci sempre referència al cofinançament de la UE, tant al títol del document, com a una clàusula específica. En concret a tota la documentació relativa a plecs de clàusules administratives i prescripcions tècniques, sol·licitud d'ofertes a proveïdors (en cas de procediment negociat i menor), contractes administratius (en el títol i en una clàusula específica), publicitat de la licitació i de l'adjudicació (anuncis al DOUE, BOE, BOIB), perfil del contractant, i en els treballs presentats pel contractista (estudis, informes, enquestes).

A més, a tots els documents, així com als informes i en qualsevol tipus de suport que s'utilitzi en les actuacions necessàries per a dur a terme l'objecte del contracte, ha d'aparèixer, de forma visible i destacada l'emblema de la UE, juntament amb la referència «Cofinançat per la Unió Europea», així com el logotip de l'administració contractant.

En tota difusió pública o referència a les actuacions previstes al contracte, sigui quin sigui el mitjà elegit s'ha d'incloure de manera destacada l'emblema de la Unió, així com la referència «Cofinançat per la Unió Europea/ Cofinanciado por la Unión Europea» i la resta de logotips pertinents.

Exemple de plec de clàusules administratives particulars

Obligacions d'informació i publicitat:

L'entitat adjudicatària estarà obligada a complir les obligacions d'informació i publicitat establertes en els articles 49 i 50 i a l'annex 9 del Reglament 2021/1060 del Parlament Europeu i del Consell, de 24 de juny de 2021.

Exemple de plec de prescripcions tècniques:

Obligacions d'informació i publicitat:

L'entitat adjudicatària estarà obligada a complir les obligacions d'informació i publicitat establertes en els articles 49 i 50 i a l'annex 9 del Reglament 2021/1060 del Parlament Europeu i del Consell, de 24 de juny de 2021.

a) En els documents de treball, així com en els informes i en qualsevol tipus de suport que s'empri en les actuacions necessàries per a l'objecte del contracte, apareixerà de manera visible i destacada l'emblema de la UE amb la referència «Cofinançat per la Unió Europea».

b) En tota difusió pública o referència a les actuacions previstes en el contracte, sigui quin sigui el mitjà triat (fullets, cartells, etc...), s'hi ha d'incloure de manera destacada els elements següents: emblema de la Unió Europea amb la referència «Cofinançat per la Unió Europea».

Exemple de contracte

Antecedents

Aquesta actuació està cofinançada per la Unió Europea en el marc del Programa .../... 2021-2027 de les Illes Balears

Clàusules

- El Sr./Sra. en nom i representació de es compromet a dur a terme l'execució de l'actuació finançada per la Unió Europea.

- L'entitat adjudicatària està obligada a complir les obligacions d'informació i publicitat establertes en els articles 49 i 50 i a l'annex 9 del Reglament 2021/1060 del Parlament Europeu i del Consell, de 24 de juny de 2021.



Exemple de contracte administratiu.

Principals mesures de publicitat

Convenis de col·laboració

En els convenis de col·laboració que es refereixin a actuacions cofinançades, hi ha de figurar clarament al títol i a una clàusula específica la referència expressa al cofinançament de la UE. També s'ha d'incloure una clàusula al text del conveni en què s'informi de les obligacions que en matèria d'informació i publicitat ha de complir el beneficiari de l'ajuda comunitària.

En el document apareixerà de forma visible i destacada l'emblema de la UE, juntament amb la referència «Cofinançat per la Unió Europea», així com el logotip de les entitats signants del conveni i la resta de logotips pertinents.

A més, s'hi ha d'incloure un text en què es faci referència a l'acceptació de la inclusió del beneficiari a la llista d'operacions de l'article 49.3 del Reglament 2021/1060 (UE).

Exemple de clàusules del conveni de col·laboració

Les obligacions de l'entitat XXX són les següents:

- *Assumir la responsabilitat d'informar que l'activitat executada ha estat seleccionada en el marc del Programa i fer-ne publicitat, d'acord amb el que estableixen els articles 49 i 50 i a l'annex IX del Reglament 2021/1060 del Parlament Europeu i del Consell, de 24 de juny de 2021.*

- *Aquesta signatura suposa l'acceptació a ser inclòs en la llista pública que es recull a l'article 49.3 del Reglament (UE) 2021/1060 del Parlament Europeu i del Consell de 24 de juny de 2021.*

- *Fer constar a les memòries justificatives, així com als treballs, les activitats, les publicacions o els actes públics relacionats amb la finalitat del conveni, l'emblema de la UE.*

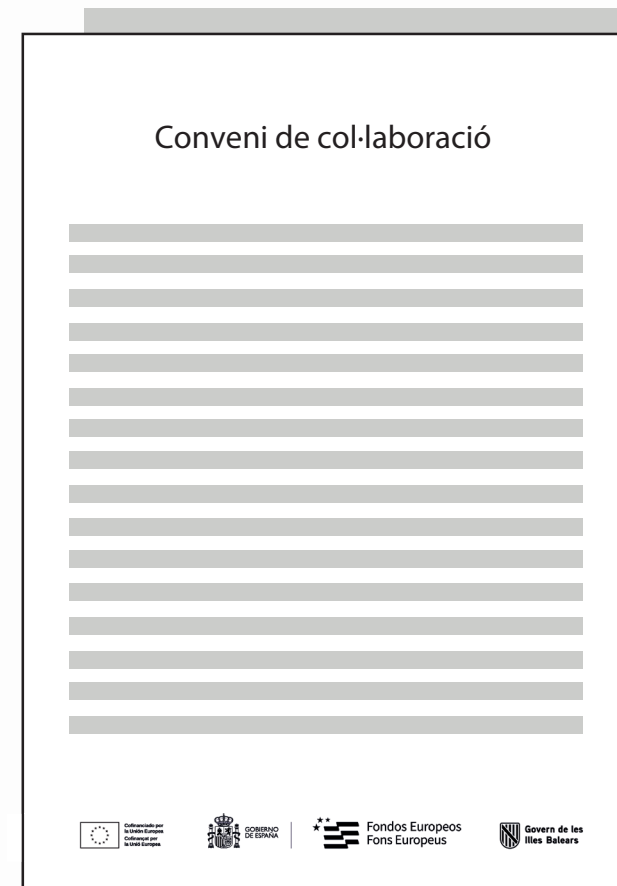

Exemple de conveni de col·laboració.

Principals mesures de publicitat

Publicacions: estudis, memòries, revistes, butlletins, etc.

En la portada i la contraportada dels documents hi ha d'aparèixer l'emblema de la Unió amb la declaració «Cofinançat per la Unió Europea / Cofinanciado por la UE» i els logotips pertinents.

També s'ha d'incloure al llarg de la redacció de la publicació una referència al cofinançament de la UE.

Material de difusió: pósters, díptics, triptics, fullets, manuals, presentacions en PowerPoint, material promocional, articles de marxandatge, llibres, catàlegs, etc.

Entoteslespublicacionsquefacinreferènciaaactuacionscofinançades, s'ha d'incloure, tant a la portada com a la contraportada, l'emblema de la UE i els logotips pertinents amb la declaració «Cofinançat per la Unió Europea/Cofinanciado por la Unión Europea».

En el material promocional i articles de marxandatge ha d'aparèixer l'emblema de la Unió amb la declaració «Cofinançat per la Unió Europea / Cofinanciado por la UE» i els logotips pertinents, els quals podran estar impresos o be s'inclouran en adhesius de qualitat.

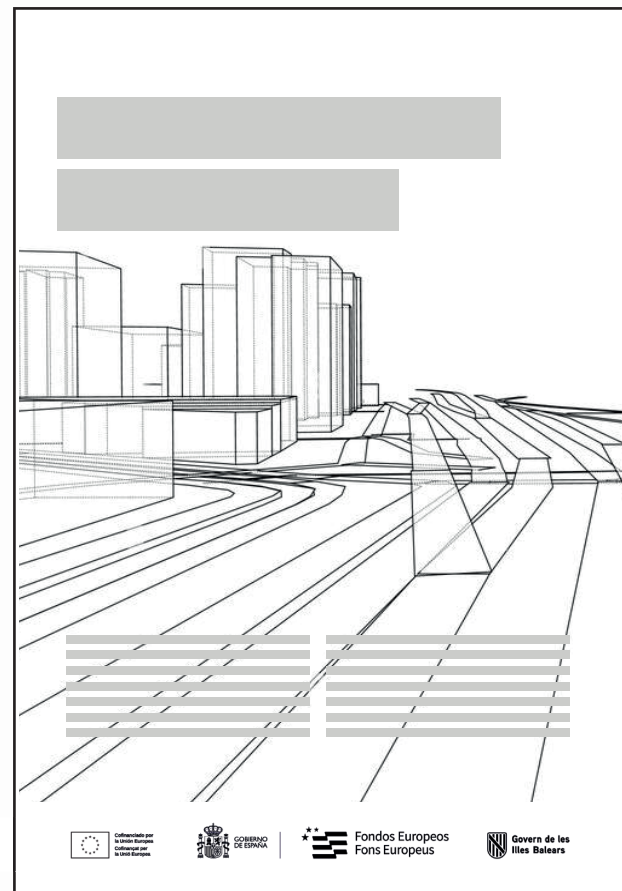

Exemple de material de difusió.

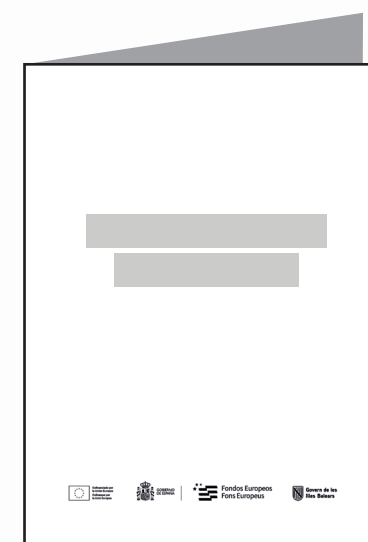

Exemple de material de difusió.

Principals mesures de publicitat

Activitats formatives i informatives: actes públics, jornades, seminaris, reunions, conferències, fires, rodes de premsa, exposicions etc

En els parlaments dels esdeveniments que s'organitzin en relació amb les actuacions cofinançades s'ha de fer una menció expressa al cofinançament de la Unió Europea.

S'ha de procurar col·locar la bandera de la UE en la sala on tengui lloc l'activitat, juntament amb la d'Espanya i la del Govern de les Illes Balears.

En els documents i material generats relacionats amb l'acte, (programes, invitacions, fulla de signatures d'assistents, carpetes, etc.), en el material de cartelleria emprat (pantalles enrotllables, cartells, expositors, panells, etc.) i en el material audiovisual utilitzat durant la presentació (projeccions, presentacions en PowerPoint, etc.) hi hauran d'aparèixer l'emblema de la UE i els logotips pertinents.

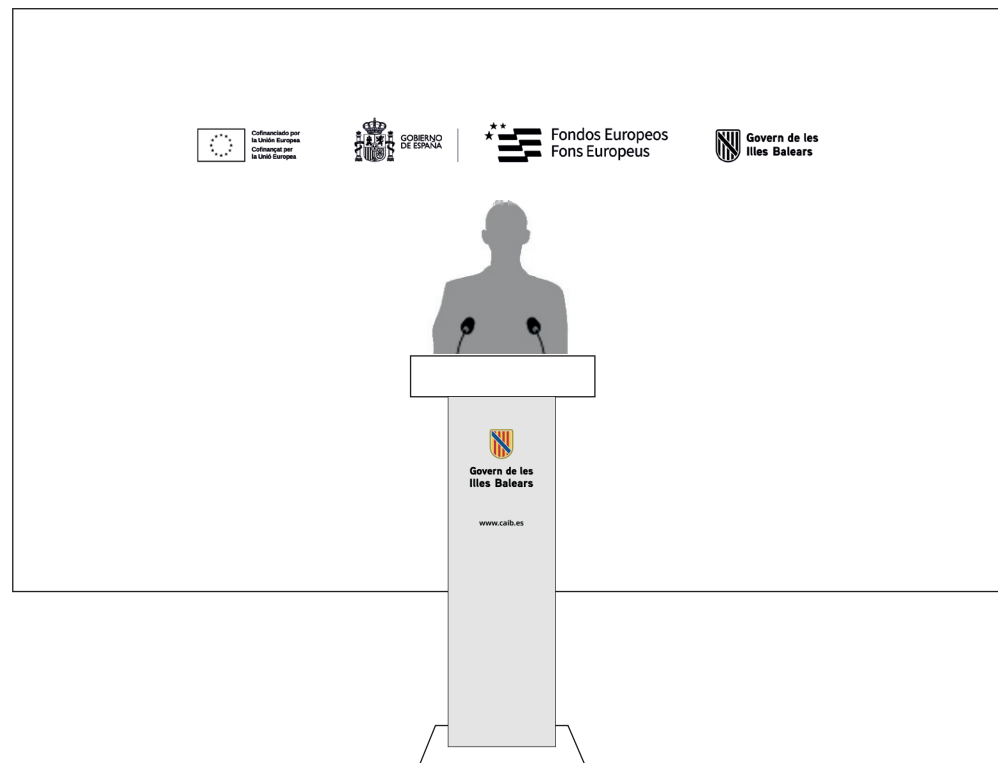

Exemple de roda de premsa.

Principals mesures de publicitat

Equipaments

En els equipaments adquirits, s'hi ha d'incloure un adhesiu d'una mida proporcional a l'objecte cofinançat que s'ha de col·locar en un lloc visible i accessible, sempre que es pugui.

Seguint els criteris de raonabilitat i proporcionalitat, la col·locació d'aquesta identificació serà obligatòria sempre que això no impedeixi o dificulti l'ús de l'equip.

En cas que no sigui possible col·locar-lo al mateix equip (per exemple, en pipetes, en material de precisió), s'haurà de col·locar al suport corresponent, o en un lloc accessori que no dificulti aquest ús.



Exemple d'equipament.



Exemple d'equipament.

© dak

Principals mesures de publicitat

Material audiovisual: videos, CD, DVD, etc.

En el material audiovisual s'hi ha d'incloure l'emblema de la UE amb la declaració «Cofinançat per la Unió Europea / Cofinanciado por la Unión Europea» i els logotips pertinents, tant al principi i al final de la seva emissió. Tota aquesta informació haurà d'aparèixer també a la caràtula del disc DVD/CD, al seu interior, així com al text de l'anunci o pel·lícula.

Falques de ràdio

Les falques radiofòniques han d'incloure la menció "Aquesta actuació és cofinançada per la Unió Europea".



**Conselleria d'Economia,
Hisenda i Innovació**

Direcció General de Projectes Estratègics,
Fons Europeus i Simplificació Administrativa

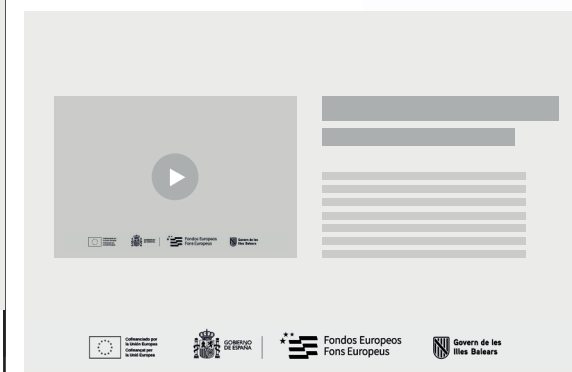
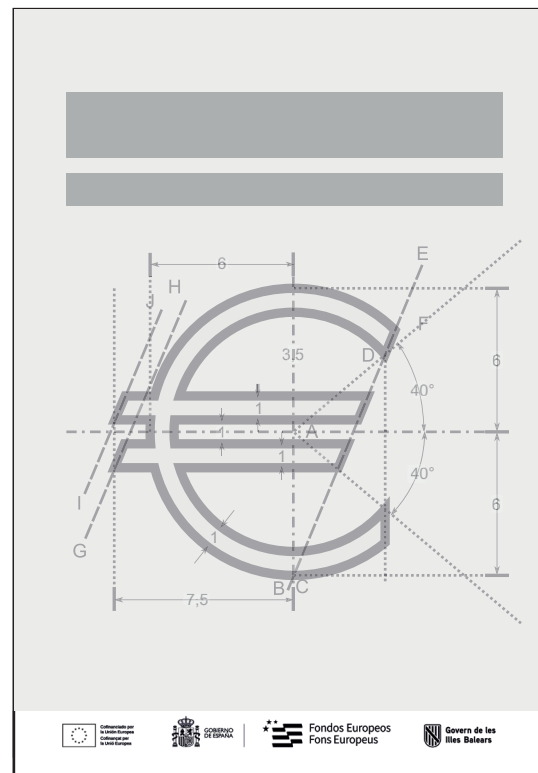

Exemple de material audiovisual.

Annex 1. Instruccions per als organismes gestors sobre els continguts de l'apartat específic a la pàgina web sobre fons europeus

Els organismes beneficiaris públics o intermediaris davant tercers han d'incorporar un apartat específic a la seva pàgina web en el qual han d'incloure una breu descripció de les operacions cofinançades.

L'emblema i la referència a la Unió Europea han de ser visibles quan s'obri la pàgina web de l'organisme gestor a la superfície de visió, sense que l'usuari hagi de desplegar tota la pàgina.

Un cop desplegada la pàgina hi han d'aparèixer: l'emblema de la Unió Europea amb la declaració «Cofinançat per la Unió Europea / Cofinanciado por la Unión Europea» i la resta de logotips pertinents amb la següent informació: una breu descripció de l'operació cofinançada, de manera proporcionada en relació amb el nivell de l'ajuda, amb els objectius i resultats, i destacant l'ajuda financera de la Unió.



Exemple de pàgina web.

Annex 2. Criteris per a la selecció d'actuacions excel·lents (bones pràctiques)

Cal garantir que tots els organismes beneficiaris, la ciutadania i els mitjans de comunicació i els altres organismes que puguin servir d'altaveu a les accions de difusió estiguin ben informats de quines són les millors actuacions cofinançades a través dels programes i que coneguin que han estat possibles gràcies a l'ajuda de la Unió Europea. És a dir, de quines són les actuacions excel·lents, les “bones pràctiques”, que seguiran sent en aquest període l'eix vertebrador de tota la comunicació en tots els programes i la via per visualitzar l'impacte de la comunicació, recolzat en una plena integració de la comunicació com una part de la gestió i formant part del dia a dia de l'aplicació del fons que cofinança les actuacions.

Els criteris per dur a terme la selecció d'operacions són els següents:

ELEVADA DIFUSIÓ ENTRE ELS BENEFICIARIS I EL PÚBLIC EN GENERAL

L'actuació ha estat convenientment difosa entre els beneficiaris directes, beneficiaris potencials i el públic en general, i per les seves característiques i els objectius que persegueix, és un element potencial de visibilització eficaç del paper dels fons europeus en la consecució dels grans objectius de les polítiques comunitàries recolzades amb fons europeus (cohesió, lluita contra el canvi climàtic, mobilitat sostenible, inclusió social, digitalització, etc.).

INCORPORACIÓ D'ELEMENTS INNOVADORS

Incorporació d'elements innovadors, tant en termes econòmics, socials com ecològics. S'ha d'indicar quines novetats aporta el projecte respecte a formes anteriors d'abordar el mateix problema, o a projectes anteriors duits a terme en la mateixa àrea.

ADEQUACIÓ DELS RESULTATS OBTINGUTS ALS OBJECTIUS ESTABLERTS I IMPACTE

S'han de destacar els principals objectius, s'ha d'indicar el valor afegit que suposa haver rebut fons europeus i si tots ells s'estan complint i s'ha de posar èmfasi en quin tipus d'activitats i resultats es poden atribuir al projecte. S'ha de valorar l'impacte en termes físics, quantitatius, qualitius i impacte en termes de creixement i ocupació.

També es tindrà en compte l'impacte local i regional del projecte, en termes quantitatius i qualitius, i l'adequació dels resultats obtinguts als objectius establerts en el projecte.

CONTRIBUCIÓ A LA RESOLUCIÓ D'UN PROBLEMA O DEBILITAT REGIONAL

S'ha de descriure a quina problemàtica respon el projecte presentat i com la seva posada en marxa afavoreix el desenvolupament del territori i/o del públic objectiu.

ALT GRAU DE COBERTURA SOBRE LA POBLACIÓ A QUI VA DIRIGIT

Cal esmentar l'abast, no tan sols dels beneficiaris directes, sinó també sobre la població en general. S'ha d'especificar com s'ha aconseguit involucrar els ciutadans i la societat civil perquè participin en el desenvolupament o l'execució del projecte.

CONSIDERACIÓ DELS CRITERIS HORITZONTALS D'IGUALTATS D'OPORTUNITATS I NO DISCRIMINACIÓ I SOSTENIBILITAT AMBIENTAL

Cal indicar com s'han aplicat aquests criteris en l'actuació corresponent.

SINERGIES AMB ALTRES POLÍTIQUES O INSTRUMENTS D'INTERVENCIÓ PÚBLICA

S'ha de tenir en compte si l'actuació ha reforçat l'actuació d'altres fons (regionals, nacionals, europeus) i ha contribuït a potenciar-ne els aspectes positius i el potencial del projecte per a la seva rèplica en altres regions d'Europa (transferibilitat).

Annex 3. Operacions d'importància estratègica i de cost total superior a 10.000.000 € a les Illes Balears

Les operacions que en el marc dels programes 2021-2027 de les Illes Balears tenen aquesta consideració, són les següents:

PROGRAMA FEDER:

- Construcció de la nova seu de l'ICTS SOCIB (OE 1.1).
- Noves infraestructures de telecomunicacions de la XarxaTetra-Lora (OE 1.2).
- Projecte CICLOTRON (OE 1.6)
- Autoconsum per a PIMEs, particulars i administracions públiques (OE 2.2)
- Nou habitatge social per a col·lectius vulnerables (OE 4.3) .

PROGRAMA FSE:

- Provisió de cicles de formació professional (OE E).
- Itineraris integrats d'inserció sociolaboral de col·lectius vulnerables (OE H).
- Programes de contractació per a l'adquisició d'una primera experiència laboral per part de persones joves amb formació acadèmica mitja i superior (OE A).

PROGRAMA FTJ:

- Comunitats energètiques per a autoconsum.



Construcció de la nova seu de l'ICTS SOCIB (OE 1.1)



Cofinanciado por
la Unión Europea.
Cofinançat per
la Unió Europea.



GOBIERNO
DE ESPAÑA



Fondos Europeos
Fons Europeus



Govern de les
Illes Balears