

Servei de consulta d'estar matriculat a centre educatiu.

SCMCEDU

Definició del servei.

Informació general del document.

Descripció.

Títol:	Servei de consulta d'estar matriculat a centre educatiu. SCMCEU
Estat:	Esborrany
Versió:	1.0
Autor/s:	Rafel Barceló
Creat:	23/05/2014
Modificat	30/05/2014
Fitxer:	DDS_escolartizat_centre_educatiu.odt

Històric de modificacions.

Comentari:	Autor/s:	Data:
Primera versió del document.	RAFEL BARCELÓ	30/05/14
Segona versió del document.	Maria Antònia Capó	23/09/14

Font documental.

DDP_PINBAL.pdf	Manual de definició de la plataforma PINBAL.
peticion.xsd	Definició semàntica del missatge de petició.
respuesta.xsd	Definició semàntica del missatge de resposta.
datos-especificos.xsd	Definició semàntica de les dades específiques del servei.
SOAPFault_Atributos.xsd	Definició semàntica de l'estructura de dades de <Atributos> al missatges de tipus SOAPFault.

Índex de continguts

1. Introducció.....	4
2. Abast.....	4
3. Descripció funcional del servei.....	4
3.1. Des del punt de vista de l'emissor/cedent.....	4
Exemple bàsic del flux de processament del servei	5
Dades que s'han d'informar a una resposta SCSP	6
3.2. Des del punt de vista del cessionari.....	7
Dades bàsiques que ha d'informar una petició al servei.....	8
4. Descripció tècnica del servei.....	9
4.1. Generalitats.....	9
4.2. Accés via la web proporcionada per PINBAL.....	10
4.3. Accés via l'API WS proporcionada per PINBAL.....	11
Funcionament de les peticiones síncrones.....	12
Missatge de petició del servei via Recubrimiento WS.....	13
Missatge de resposta del servei via Recubrimiento WS.....	17
4.4. Estat de les respostes de negoci tramitades.....	20
4.5. Estat de les respostes no tramitades i amb errors.....	22
Detalls de les dades a emplenar a un missatge SOAPFault.....	22
Codis d'estat associats a un missatge SOAPFault.....	23

1. Introducció.

El servei de consulta d'estar matriculat a centre educatiu permet consultar si un individu està matriculat a un centre educatiu depenent de la Conselleria d'Educació del Govern de les Illes Balears al moment en que es fa la consulta.

Les dades ofertes per aquest servei són requerides en processos administratius de diferent tipologia. Aquest fet en particular, analitzat sota paràmetres de simplificació administrativa, de reducció de càrregues administratives envers els ciutadans i de millora de la qualitat oferta per l'administració i per tant percebuda per la ciutadania, les converteixen en candidates ideals per abordar la supressió del seu requeriment per part de l'administració. Per això es decideix abordar mitjançant eines tecnològiques, la creació del servei de consulta d'estar matriculat a un centre educatiu.

Mitjançant la incorporació del citat servei a la Plataforma PINBAL, es pretén que no s'hagi de sol·licitar al ciutadà que aporti documentació per verificar que està matriculat a un centre educatiu depenent de la Conselleria d'Educació, sinó que sigui la pròpia administració la que, una vegada obtingut el consentiment exprés del ciutadà o via norma habilitant per a la consulta i mitjançant l'ús de sistemes d'informació adequats, interoperi amb els diferents organismes implicats per recaptar-les.

El servei contempla diferents agents intervinents en l'intercanvi de dades necessari per la consulta d'estar matriculat a centre educatiu, essent aquests agents cedent, emissor, cessionari i requirent, la definició d'aquests es duu a terme el llarg del present document. Cal recalcar, en el context d'aquesta introducció, que el públic objectiu d'aquest servei són les entitats adherides al Conveni de col·laboració en matèria d'interoperabilitat telemàtica entre les administracions públiques de l'àmbit territorial de les Illes Balears i que a la vegada hagin remès la sol·licitud d'adhesió al servei i aquesta hagi estat aprovada.

2. Abast.

El contingut d'aquest document té per objectiu descriure de forma completa i precisa el servei de consulta d'estar matriculat a centre educatiu depenent de la Conselleria d'Educació, en els seus aspectes funcionals, tècnics i semàntics.

3. Descripció funcional del servei.

3.1. Des del punt de vista de l'emissor/cedent.

Els missatges de petició al servei de consulta d'estar matriculat a centre educatiu que rep l'emissor del cedent, poden venir configurats amb les següents dades:

- **Dades relatives al Titular de la consulta.**
 - tipus de document i número de document d'identitat,
 - nom, primer cognom, segon cognom,
 - data de naixement.

Servei de consulta d'estar matriculat a centre educatiu SCMCEDU

Les dades mínimes que conté un missatge de petició de consulta al servei es distribueixen en dos grups, que són mútuament exclusius, és a dir a s'informa un o l'altra.

- **Tipus de document d'identitat i número del document d'identitat del titular.**
 - Essent els valors possibles de tipus de document d'identitat:
 - NIF,
 - NIE,
 - Passaport,
 - Document comunitari.
- **Nom, primer cognom, data de naixement i número de document d'identitat del tutor legal del titular. .**

Cal destacar que només es tindran en compte, a l'hora de generar les respostes, les matricules "Actives" de l'alumne. En cap cas es consideraran aquelles matricules no confirmades i que pugin estar en estat de "Prematrícula".

En cas que una petició contengui més dades que les mínimes exigides, la consulta sobre els sistemes de gestió s'haurà de realitzar emprant totes aquestes dades.

Exemple bàsic del flux de processament del servei

```
si (tipus document titular no informat o numero document titular no informat) llavors
  si (nom titular no informat i primer cognom titular no informat i data naixement titular no informat i núm.
document tutor legal no informat) llavors
    retornar missatge SOAPFault 0254;
  fsi;
fsi;
si (nom titular no informat i primer cognom titular no informat i data naixement titular no informat i núm.
document tutor legal no informat) llavors
  si (tipus document titular no informat o numero document titular no informat) llavors
    retornar missatge SOAPFault 0254;
  fsi;
fsi;
Consultar dades estar matriculat centre educatiu (tipus document titular,
número document titular,
nom titular,
primer cognom titular,
segon cognom titular,
data naixement titular,
núm. document tutor legal titular.
);
```

si el titular està matriculat a un centre educatiu **llavors**

retornar missatge SCSP amb codi resposta 0;

si no

si el titular no està matriculat a un centre educatiu **llavors**

retornar missatge SCSP amb codi resposta 1;

fsi;

si existeix més d'una persona amb les dades del titular aportades **llavors**

retornar missatge SCSP amb codi resposta error 2;

fsi;

si no existeix cap persona amb les dades del titular aportades **llavors**

retornar missatge SCSP amb codi resposta error 3;

fsi;

fsi;

Dades que s'han d'informar a una resposta SCSP

Nom	Obligatori ?	Descripció
Tipus document titular	Condiciona	Tipus de document del titular de la consulta. Els valors que podrà prendre aquest camp són: <ul style="list-style-type: none"> • NIF. • NIE. • Passaport. • Document comunitari.
Número document titular	Condiciona	Número del document del titular de la consulta, associat al valor del camp " Tipus de documentació ". <ul style="list-style-type: none"> • NIF (ciudadà espanyol): 8 dígits + caràcter control. • NIE (ciudadà estranger): (X, Y, Z) + 7 dígits numèrics + caràcter Control. • Passaport. Sense format definit. • Documento comunitario. Sense format definit.
Nom del titular	Condiciona	Nom del titular de la consulta.
Primer cognom titular	Condiciona	Primer cognom del titular de la consulta.
Segon cognom titular	NO	Segon cognom del titular de la consulta.
Data naixement titular	Condiciona	Data de naixement del titular de la consulta. La codificació d'aquest camp serà dd/MM/yyyy <ul style="list-style-type: none"> • dd és el dia del més sempre amb dos dígits. • MM és el més sempre amb dos dígits. • yyyy és l'any sempre amb quatre dígits.

Servei de consulta d'estar matriculat a centre educatiu SCMCEDU

Codi resposta	SÍ	Codi associat a la resposta emesa per l'emissor. <ul style="list-style-type: none">• Veure punt 4.4. Estat de les respostes de negoci tramitades.
Descripció resposta	SÍ	Literal associat a la resposta emesa per l'emissor. <ul style="list-style-type: none">• Veure punt 4.4. Estat de les respostes de negoci tramitades.
Curs matricula vigent	Condiciona	Curs acadèmic en que està matriculat l'alumne. <ul style="list-style-type: none">• La codificació d'aquest camp serà: AAAA/AAAA<ul style="list-style-type: none">◦ AAAA any d'inici del curs acadèmic.◦ AAAA any de finalització del curs acadèmic.◦ Exemple: 2015/2016
Curs matricula futura	NO	Curs acadèmic en que properament estarà matriculat l'alumne. <ul style="list-style-type: none">• La codificació d'aquest camp serà: AAAA/AAAA<ul style="list-style-type: none">◦ AAAA any d'inici del curs acadèmic.◦ AAAA any de finalització del curs acadèmic.◦ Exemple: 2015/2016 <p>NOTA: Aquest camp té sentit als casos on un mateix alumne està matriculat per exemple al curs que acaba i al curs que començarà.</p>
Data procés	SÍ	Data en que es genera la resposta. <ul style="list-style-type: none">• La codificació d'aquest camp serà dd/MM/yyyy<ul style="list-style-type: none">◦ dd és el dia del mes, sempre amb dos dígits.◦ MM és el mes de l'any, sempre amb dos dígits.◦ yyyy és l'any, sempre amb quatre dígits.

3.2. Des del punt de vista del cessionari.

Aquest servei s'ofereix als cessionaris a través de la plataforma PINBAL tan per la via web GUI, com per la via de serveis web.

- **Via web GUI.** Interfície amigable per generar peticions al servei i obtenir-ne els resultats. El resultat obtingut és un document PDF/A signat amb el certificat electrònic de la plataforma PINBAL i amb un enllaç a la custòdia documental de la CAIB. Aquest document PDF/A és una representació intel·ligible de les dades en brut emeses per l'emissor del cedent.
 - Cal destacar que PINBAL genera, a partir de la resposta en format XML que obté de l'emissor del cedent, un document justificant de la consulta en format PDF/A que conté les dades sol·licitades.
 - El document de resposta en format XML que genera l'emissor del cedent està signat amb el certificat propietat del cedent.
 - A partir d'aquest document XML es genera el document PDF/A signat amb el certificat propietat del Govern de les Illes Balears, propietari de la plataforma PINBAL.
- **Via serveis web.** Una API pública accessible via servei web per tal de generar les sol·licituds i obtenir les dades de resposta.
 - Cal destacar que en aquest cas, PINBAL no genera ni signa cap document PDF/A amb

Servei de consulta d'estar matriculat a centre educatiu SCMCEDU

les dades que obté de l'emissor del cedent, si no que actua de passarel·la facilitadora de les comunicacions estàndards SCSP.

Ambdós casos, i per aquest servei, les dades a emplenar per configurar un consulta són:

- **Dades relatives al Titular de la consulta:**
 - tipus de document i número de document,
 - nom, primer cognom, segon cognom,
 - data naixement,
 - núm. document tutor legal titular.

- Les **dades mínimes que conté un missatge de petició** de consulta al servei es distribueixen en dos grups, que són mútuament exclusius, és a dir a s'informa un o l'altra.
 - **Tipus de document d'identitat i número del document d'identitat del titular.**
 - Essent els valors possibles de tipus de document d'identitat:
 - **NIF,**
 - **NIE,**
 - **Passaport,**
 - **Document comunitari.**
 - **Nom, primer cognom, data de naixement i número del document d'identitat del tutor legal del titular.**

- **Cal destacar que el cessionari només rebrà les matricules “Actives” de l'alumne. En cap cas es consideraran aquelles matricules no confirmades i que pugin estar en estat de “Prematrícula”.**

- **En cas que una petició contengui més dades que les mínimes exigides, la consulta sobre els sistemes de gestió s'haurà de realitzar emprant totes aquestes dades.**

Dades bàsiques que ha d'informar una petició al servei.

Nom	Obligatori?	Descripció
Tipus document titular	CONDICIONAL, si el nom, primer cognom, data de naixement del titular i núm. document tutor legal titular no estan informats.	Tipus de document del titular de la consulta. Els valors que podrà prendre aquest camp són: <ul style="list-style-type: none">• NIF.• NIE.• Passaport.• Documento comunitario.

Servei de consulta d'estar matriculat a centre educatiu SCMCEDU

Número document titular	CONDICIONAL, si el nom, primer cognom i data de naixement del titular i núm. document tutor legal titular no estan informats.	Número del document del titular de la consulta, associat al valor del camp " Tipus de documentació ". <ul style="list-style-type: none"> NIF (ciutadà espanyol): 8 dígits + caràcter control. NIE (ciutadà estranger): (X, Y, Z) + 7 dígits numèrics + caràcter Control. Passaport. Sense format definit. Documento comunitario. Sense format definit.
Nom del titular	CONDICIONAL, si el tipus de document i el número de document del titular no estan informats	Nom del titular de la consulta.
Primer cognom titular	CONDICIONAL, si el tipus de document i el número de document del titular no estan informats	Primer cognom del titular de la consulta.
Segon cognom titular	NO	Segon cognom del titular de la consulta.
Data naixement titular	CONDICIONAL, si el tipus de document i el número de document del titular no estan informats	Data de naixement del titular de la consulta. La codificació d'aquest camp serà dd/MM/yyyy <ul style="list-style-type: none"> dd és el dia del més sempre amb dos dígits. MM és el més sempre amb dos dígits. yyyy és l'any sempre amb quatre dígits.
Número document tutor legal titular	CONDICIONAL, si el tipus de document i el número de document del titular no estan informats.	Número del document del titular de la consulta, associat al valor del camp " Tipus de documentació ". <ul style="list-style-type: none"> NIF (ciutadà espanyol): 8 dígits + caràcter control. NIE (ciutadà estranger): (X, Y, Z) + 7 dígits numèrics + caràcter Control. Passaport. Sense format definit. Documento comunitari. Sense format definit.

4. Descripció tècnica del servei.

4.1. Generalitats.

Les entitats cedents de les dades hauran d'implementar, al seu emissor SCSP, un *backoffice* capaç d'atendre a les consultes emeses des de la plataforma PINBAL i generar-ne les respostes que pertoqui. Aquest *backoffice* serà l'encarregat d'enllaçar el servei desplegat sobre l'emissor amb la propi sistema d'informació que gestiona les dades d'alumnes. Si no es disposa d'un emissor, s'haurà de dur a terme la instal·lació del mateix.

Les peticions al servei es duen a terme, sempre, a través d'una comunicació síncrona entre la plataforma PINBAL i l'emissor de l'ens cedent.

Servei de consulta d'estar matriculat a centre educatiu SCMCEDU

Com tot servei desplegat en la plataforma PINBAL, es segueix l'estàndard definit al protocol SCSP i per tant es basa en dos esquemes de missatge clarament diferenciats, dades genèriques i dades específiques.

- **Dades genèriques.** Conté les dades genèriques necessàries per generar una petició a un servei SCSP. Aquestes dades són comunes a tots els serveis SCSP.
- **Dades específiques.** Conté les dades concretes per a la configuració d'una petició a aquest servei i les dades de la resposta generada pels emissors.

S'ha optat per no xifrar les dades tant de la petició com de la resposta.

4.2. Accés via la web proporcionada per PINBAL.

Per la consulta d'aquest servei, mitjançant la web proporcionada per PINBAL, serà necessari accedir, via la xarxa de SARA i amb un certificat digital, a la següent adreça:

- <https://intranet.caib.es/pinbal/>

Al cas d'usuaris amb accés a la intranet de la CAIB, també es pot accedir a la web proporcionada per PINBAL a través de l'enllaç a aplicacions.

Les dades a informar per poder consultar el servei són:

Nom	¿Obligatori?	Descripció
Procediment	SÍ	Nom del Procediment en virtut del com es fa la Consulta. Aquest camp és desplegable i s'ha de seleccionar, d'entre els possibles, el procediment concret en virtut del qual es fa la petició.
DADES GENÈRIQUES DEL SERVEI.		
Consentiment	SÍ	Indica si es té consentiment per fer la consulta o que hi ha una norma amb rang de llei que habilita a fer la consulta d'ofici. Els possibles valors són: <ul style="list-style-type: none">• SÍ. Consentiment exprés.• Ley. Una Llei exigeix de recaptar el consentiment
Finalitat	SÍ	Indica la descripció de la finalitat de la consulta. Complementari a la informació relativa al procediment. <ul style="list-style-type: none">• Indicar el nom del procediment.
Expedient	NO	Expedient administratiu al que va associat la consulta.
DADES GENÈRIQUES DEL SERVEI ASSOCIADES AL TITULAR.		
Tipus document titular.	CONDICIONAL, si el nom, primer cognom, data de naixement del titular i núm. document tutor legal titular no estan informats.	Tipus de document del titular de la consulta. Els valors que podrà prendre aquest camp són: <ul style="list-style-type: none">• NIF.• NIE.• Passaport.• Documento comunitari.

Servei de consulta d'estar matriculat a centre educatiu SCMCEU

Número document titular.	CONDICIONAL, si el nom, primer cognom, data de naixement del titular i núm. document tutor legal titular no estan informats.	Número del document del titular de la consulta, associat al valor del camp " Tipus de documentació ". <ul style="list-style-type: none">• NIF (ciudadà espanyol): 8 dígits + caràcter control.• NIE (ciudadà estranger): (X, Y, Z) + 7 dígits numèrics + caràcter Control.• Passaport. Sense format definit.• Documento comunitari Sense format definit.
--------------------------	--	--

Servei de consulta d'estar matriculat a centre educatiu SCMCEDU

Nom del titular	CONDICIONAL, si el tipus de document i el número de document no estan informats	Nom del titular de la consulta.
Primer cognom titular	CONDICIONAL, si el tipus de document i el número de document no estan informats	Primer cognom del titular de la consulta.
Segon cognom titular	NO	Segon cognom del titular de la consulta.
DADES ESPECÍFIQUES DEL SERVEI ASSOCIADES AL TITULAR.		
Data naixement titular	CONDICIONAL, si el tipus de document i el número de document del titular no estan informats	Data de naixement del titular de la consulta. La codificació d'aquest camp serà dd/MM/yyyy <ul style="list-style-type: none"> • dd és el dia del més sempre amb dos dígits. • MM és el més sempre amb dos dígits. • yyyy és l'any sempre amb quatre dígits.
Número document tutor legal titular	CONDICIONAL, si el tipus de document i el número de document del titular no estan informats.	Número del document del titular de la consulta, associat al valor del camp " Tipus de documentació ". <ul style="list-style-type: none"> • NIF (ciutadà espanyol): 8 dígits + caràcter control. • NIE (ciutadà estranger): (X, Y, Z) + 7 dígits numèrics + caràcter Control. • Passaport. Sense format definit. • Document comunitari. Sense format definit.

4.3. Accés via l'API WS proporcionada per PINBAL.

El model funcional dels serveis web que s'ofereixen per a aquest servei estan descrits per la següent figura. Els diferents clients que accedeixen al servei publicat sobre PINBAL a través del Recobriment WS SCSP estan a l'esquerra de la mateixa.



Figura 1. Model funcional de serveis web.

Funcionament de les peticions síncrones.

El procés síncron de petició opera segons el següent esquema, en el que l'aplicació client és qui consumeix el serveis SCSP públics, desplegats sobre la plataforma PINBAL, a través del Recobriment WS SCSP. PINBAL és l'encarregat de gestionar el protocol SCSP cap l'emissor del cedent.

Servei de consulta d'estar matriculat a centre educatiu SCMCEDU

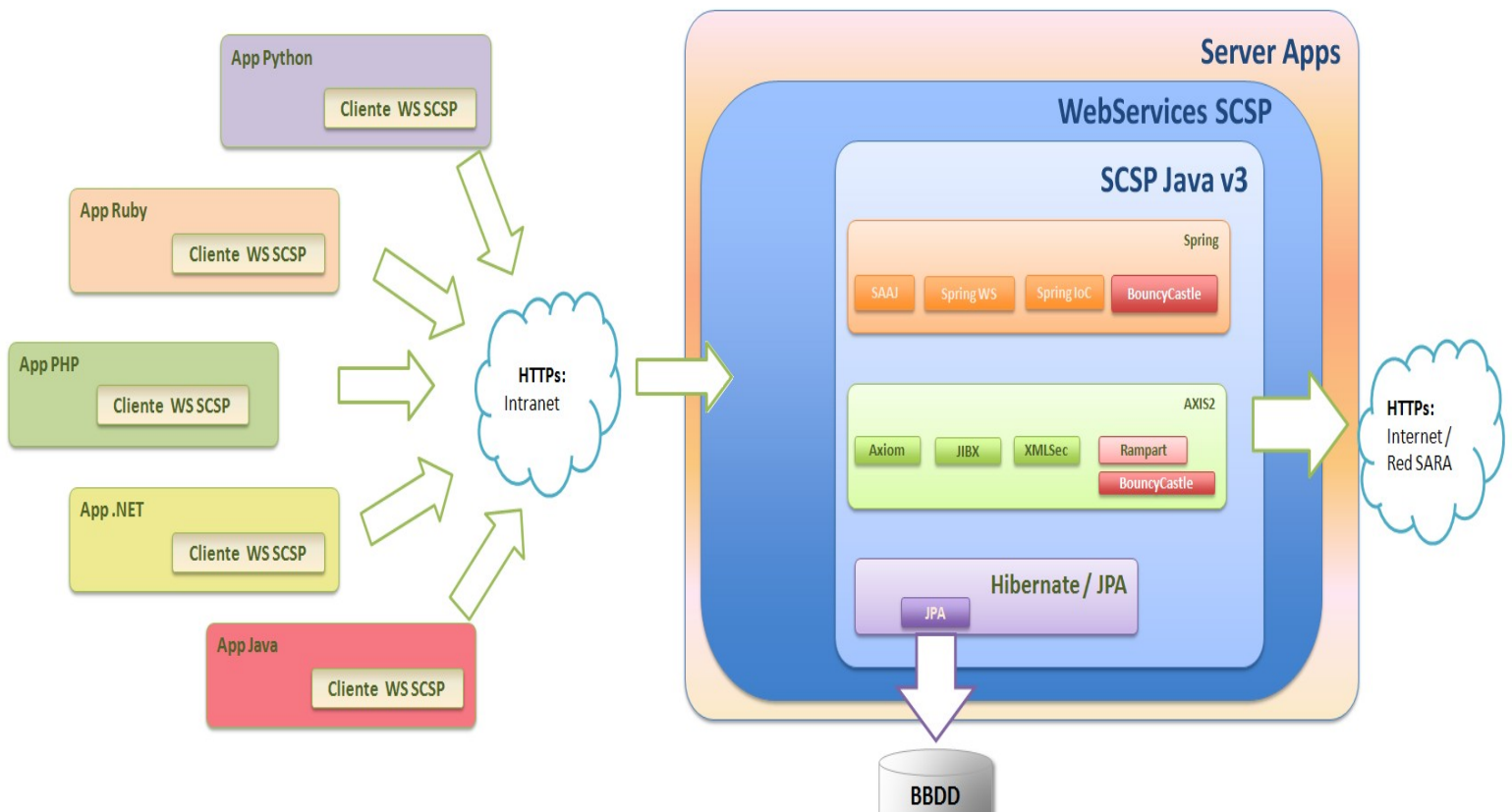

Figura 2. Esquema de funcionament síncron.

L'aplicació client, de l'organisme cessionari, invoca el servei síncron de consulta d'estar matriculat a centre educatiu mitjançant l'operació **peticionSincrona** del servei web públic de PINBAL, indicant el codi del servei que es vol consultar, que en aquest cas serà **SCMCEDU**.

El missatge que l'aplicació client del cessionari envia al PINBAL no és estàndard SCSP, si no una versió simplificada del mateix, ja que moltes de les dades necessàries per crear la petició SCSP es configuren dins la pròpia aplicació PINBAL, que en darrera instància gestiona el protocol de comunicació SCSP entre PINBAL i l'emissor del cedent.

L'organisme emissor processa la petició i genera una resposta conforme a l'estàndard SCSP cap a PINBAL i aquest el redirigeix al requirent.

L'operació **peticionSincrona** és la que permet llançar una petició a través del Recobriment WS cap al servei web SCSP corresponent tal com es descriu en el wsdl del servei que es pot consultar a:

- Entorn per a proves: <http://pinbal.ibit.org/pinbal/ws/recobriment?wsdl>
- Entorn de producció: <https://intranet.caib.es/pinbal/ws/recobriment?wsdl>

Operacions/Paràmetres	Valor
Operació	peticionSincrona
Paràmetre Entrada	peticionSincronaMessage
Paràmetre Sortida	respuestaMessage

Missatge de petició del servei via **Recubrimiento WS**.

La estructura que tindrà una petició generada des d'una aplicació client del cessionari, cap al servei web que exposa PINBAL serà la següent.

Servei de consulta d'estar matriculat a centre educatiu SCMCEDU



Figura 3. Esquema petició síncrona via el Recubrimiento SCSP

- **<Atributos>**
 - **<CodigoCertificado>** Identificarà el codi del servei que es vol consumir, que en el context d'aquest document és **SCMCEDU**.
- **<Solicitudes>** Conté les sol·licituds a enviar. En aquest cas, en tractar-se d'un servei síncron, aquest valor ha de tenir únicament una única **<SolicitudTransmision>**.
 - **<SolicitudTransmision>**
 - **<DatosGenéricos>** Contindrà les dades genèriques de la **<Peticion>**. Aquestes dades són comunes a tots els serveis SCSP.
 - **<DatosEspecificos>** Contindrà les dades específiques particulars a aquest servei.

Cal destacar que per aquest servei les dades associades al **<Titular>** de la consulta poden venir informades part sota el node **<DatosGenéricos>** i part sota el node **<DatosEspecificos>** de la petició.

L'estructura que tindran els **<DatosGenéricos>** quan es llança la consulta des d'una tercera aplicació cap al recobriment web service serà similar a l'estructura dels **<DatosGenéricos>** de l'estàndard SCSP, excepte les dades que generarà automàticament PINBAL. A continuació es pot veure el detall de les mateixes.

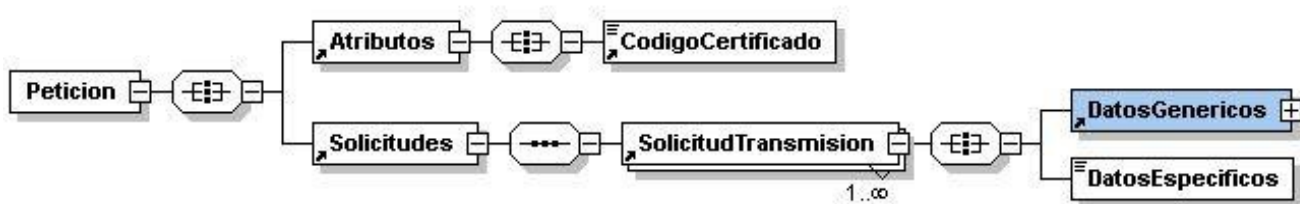
Servei de consulta d'estar matriculat a centre educatiu SCMCEDU



Figura 4. Esquema del node **<DatosGenericos>** en una petició via el Recubrimiento WS.

Element	OBLIGATORI?	Descripció
/Solicitante/IdentificadorSolicitante	SI	CIF de l'Organisme sol·licitant.
/Solicitante/NombreSolicitante	SI	Nom de l'Organisme/òrgan que sol·licita la informació.
/Solicitante/UnidadTramitadora	NO	Nom de la Unitat a la qual està associat el funcionari. Es correspondrà amb la unitat de gestió autoritzada a realitzar la consulta i responsable de la tramitació administrativa a la qual es refereix la consulta i la transmissió de dades. Ha de tenir la competència del Procediment indicat en la sol·licitud.
/Solicitante/Procedimiento/CodProcedimiento	NO	Codi del Procediment en virtut del com es fa la Consulta.

Servei de consulta d'estar matriculat a centre educatiu SCMCEDU

/ Solicitante/Procedimiento/NombreProcedimiento	NO	Nom del Procediment en virtut del com es fa la Consulta.
/Solicitante/Finalidad	SI	Indica la descripció de la finalitat de la consulta. Complementari a la informació relativa al procediment. <ul style="list-style-type: none"> Indicar el nom del procediment.
Solicitante/Consentimiento	NO	Indica si es té consentiment o si hi ha una norma amb rang de llei que habilitat a fer la consulta d'ofici. Els possibles valors són: <ul style="list-style-type: none"> Si. Consentiment Ley. Una Llei exigeix de recaptar el consentiment)
/Solicitante/Funcionario /NombreCompletoFuncionario	NO	Nom complet del Funcionari que fa la consulta <ul style="list-style-type: none"> Per a aquest servei es necessari informar aquesta dada
/Solicitante/Funcionario NifFuncionario	NO	NIF del Funcionari que fa la consulta <ul style="list-style-type: none"> Per a aquest servei es necessari informar aquesta dada
/Solicitante/IdExpediente	NO	Identificador de l'expedient pel que es fa la consulta.
/Titular/TipoDocumentacion	CONDICIONAL, obligatori si: / /DatosGenericos/Titular/Nombre i /DatosGenericos/Titular/Apellido1, i / /DatosEspecificos/Solicitud/FechaNacimientoTitular no estan informats	Tipus de document del titular de la consulta. Els valors que podrà prendre aquest camp són: <ul style="list-style-type: none"> NIF. NIE. Passaport. Documento comunitari.
/Titular/Documentacion	CONDICIONAL, si: / /DatosGenericos/Titular/Nombre i /DatosGenericos/Titular/Apellido1, i / /DatosEspecificos/Solicitud/FechaNacimientoTitular no estan informats	Número del document del titular de la consulta, associat al valor del camp " Tipus de documentació ". <ul style="list-style-type: none"> NIF (ciudadà espanyol): 8 dígits + caràcter control. NIE (ciudadà estranger): (X, Y, Z) + 7 dígits numèrics + caràcter Control. Passaport. Sense format definit. Documento comunitario. Sense format definit.
/Titular/Nombre	CONDICIONAL, si /DatosGenericos/Titular/TipoDocumentacion i /DatosGenericos/Titular/Documentacion no estan informats.	Nom del titular de la consulta.
/Titular/Apellido1	CONDICIONAL, si /DatosGenericos/Titular/TipoDocumentacion i /DatosGenericos/Titular/Documentacion no estan informats.	Primer cognom del titular de la consulta.
/Titular/Apellido2	NO	Segon cognom del titular de la consulta.

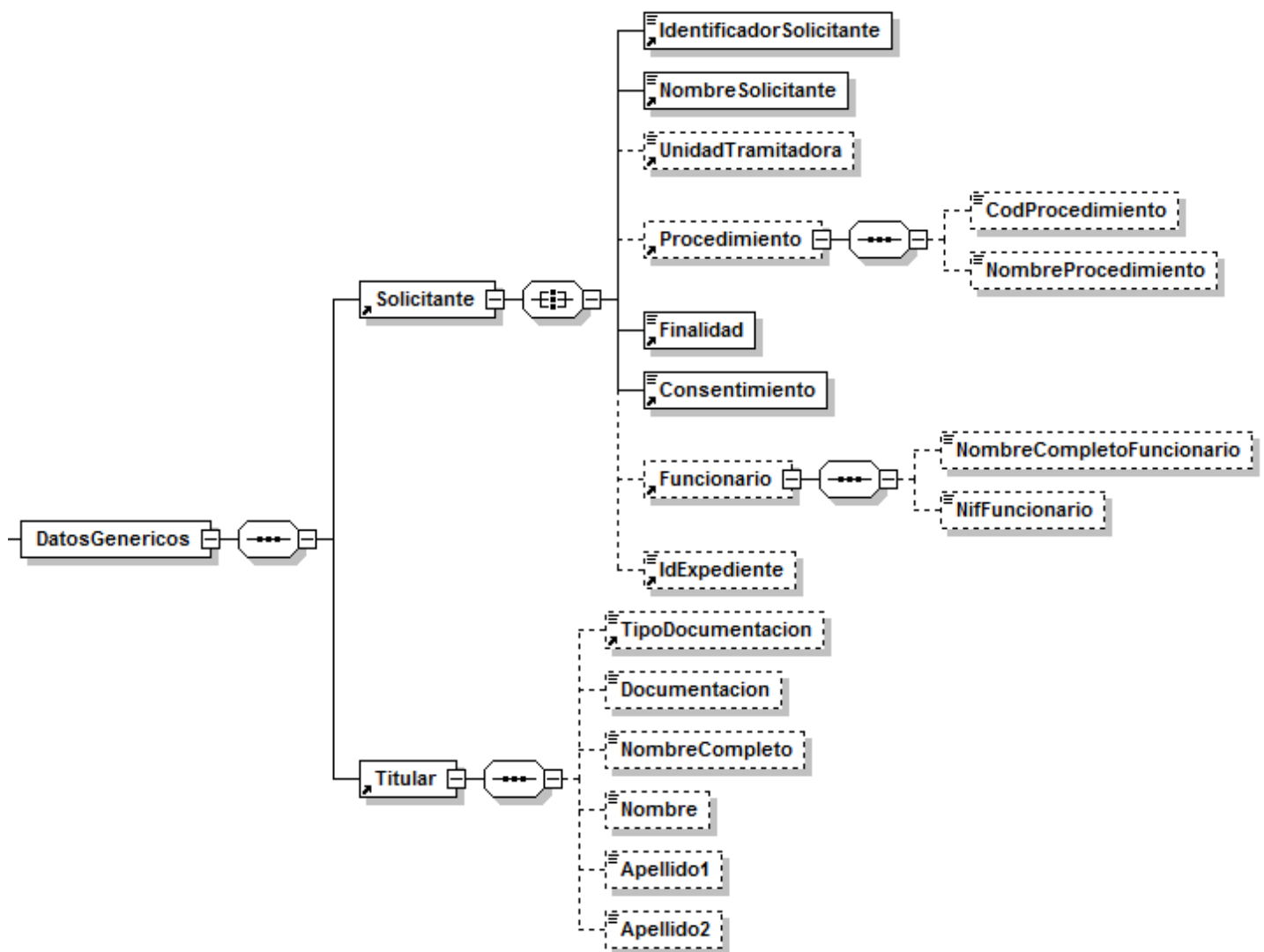
Servei de consulta d'estar matriculat a centre educatiu SCMCEDU

L'estructura que tindran els **<DatosEspecificos>** quan es llança la consulta des d'una tercera aplicació cap al recobriment web service serà la que es pot veure a continuació.



Figura 5. Esquema del node **<DatosEspecificos>** en una petició via el Recubrimiento WS.

Element	OBLIGATORI?	Descripció
/Solicitud/FechaNacimientoTitular	CONDICIONAL, si /DatosGenericos/Titular/Tipo Documentacion i /DatosGenericos/Titular/Documentacion no estan informats.	Data de naixement del titular de la consulta. La codificació d'aquest camp serà dd/MM/yyyy <ul style="list-style-type: none"> dd és el dia del més sempre amb dos dígit. MM és el més sempre amb dos dígit. yyyy és l'any sempre amb quatre dígit.
/Solicitud/Tutor legal/Documentacion	CONDICIONAL, si /DatosGenericos/Titular/Tipo Documentacion i /DatosGenericos/Titular/Documentacion no estan informats.	Número del document del titular de la consulta, associat al valor del camp " Tipus de documentació ". <ul style="list-style-type: none"> NIF (ciutadà espanyol): 8 dígit + caràcter control. NIE (ciutadà estranger): (X, Y, Z) + 7 dígit numèrics + caràcter Control. Passaport. Sense format definit. Documento comunitario. Sense format definit.

Missatge de resposta del servei via *Recubrimiento WS*.

L'estructura que tindrà una resposta serà la següent:

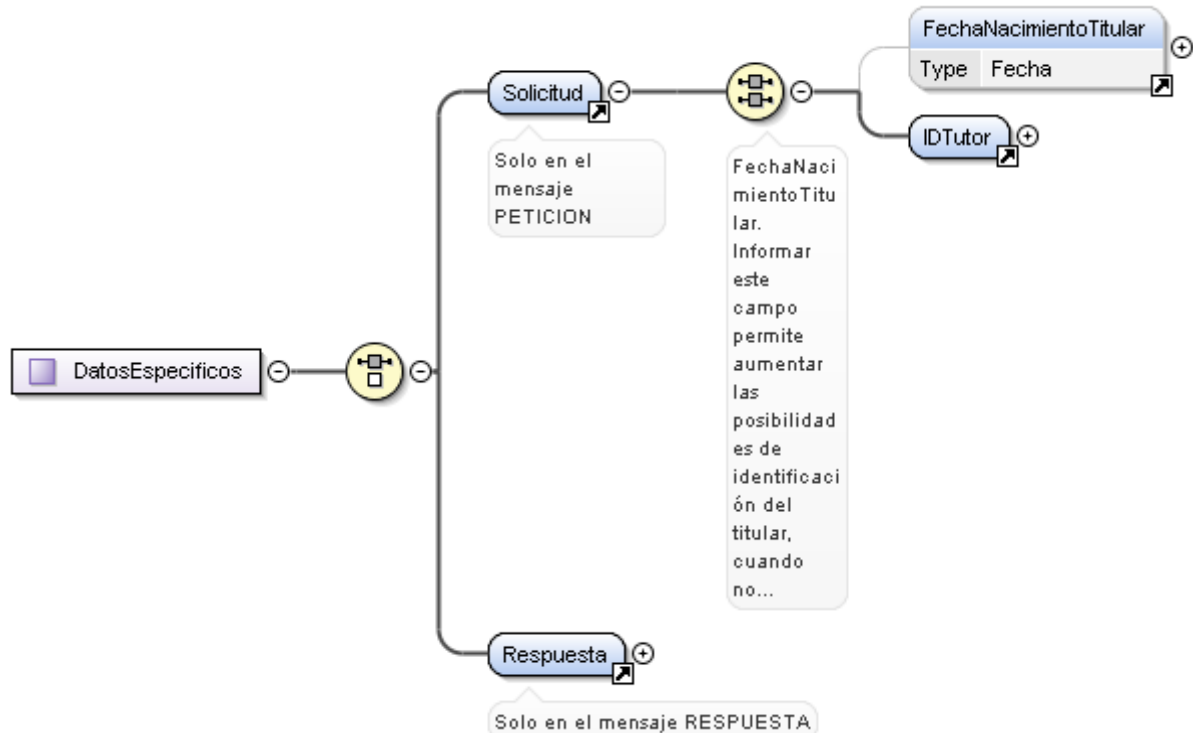

Figura 6. Esquema resposta síncrona.

- **<Atributos>**. Contindrà les dades de control de la comunicació.
 - **<IdPetición>**. Identificador de la petició generat per les llibreries SCSP enviat a l'organisme cedent.
 - **<NumElementos>**. Nombre d'elements enviats, en aquest cas 1.
 - **<TimeStamp>**. Marca de temps de quan s'ha generat la resposta.
 - **<Estado>**. Descripció de l'estat de la petició enviada. Veure el punt ***Estat de les respostes de negoci tramitades***.
- **<Transmisiones>**. Contindrà les transmissions rebudes. En el cas del servei síncron, aquest valor ha de tenir únicament una única Transmissió de Dades.
 - **<TransmisionDatos>**.
 - **<DatosGenéricos>**. Contindrà les dades genèriques de la Resposta. (***Les rebudes en la petició***)
 - **<DatosEspecificos>**. Contindrà les dades específiques particulars a aquest servei.

Servei de consulta d'estar matriculat a centre educatiu SCMCEDU

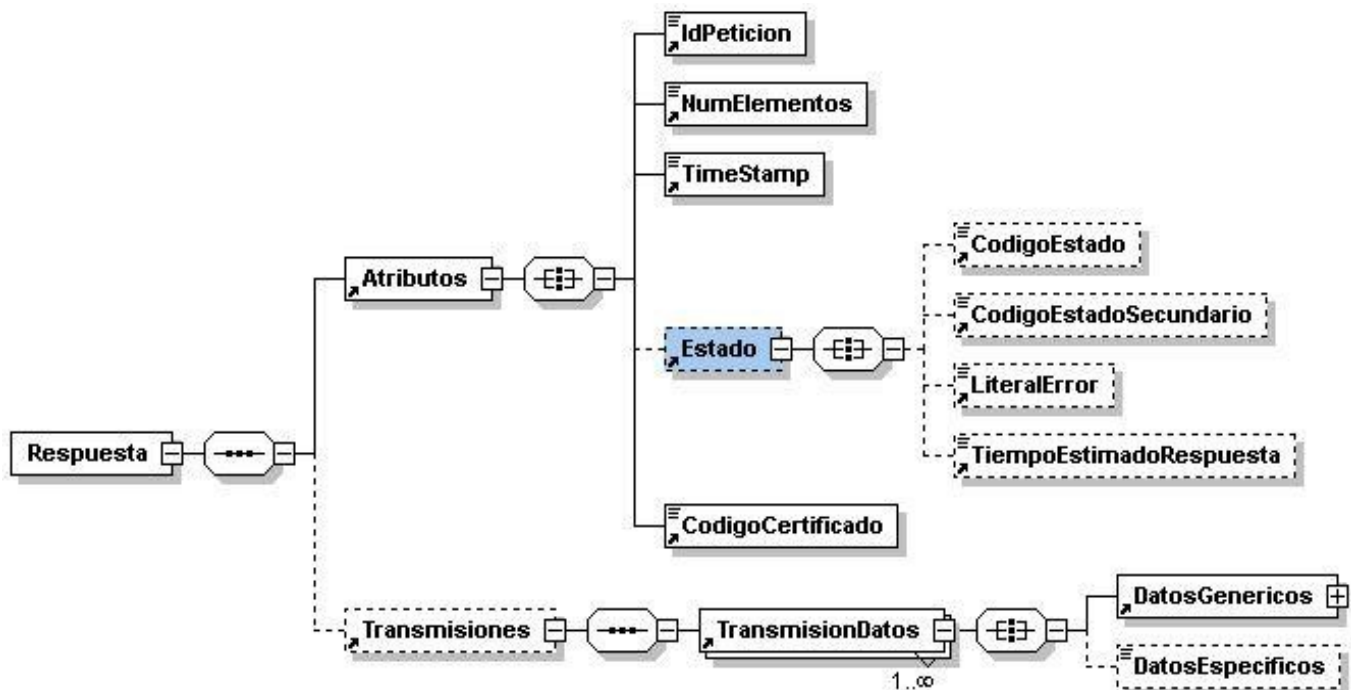
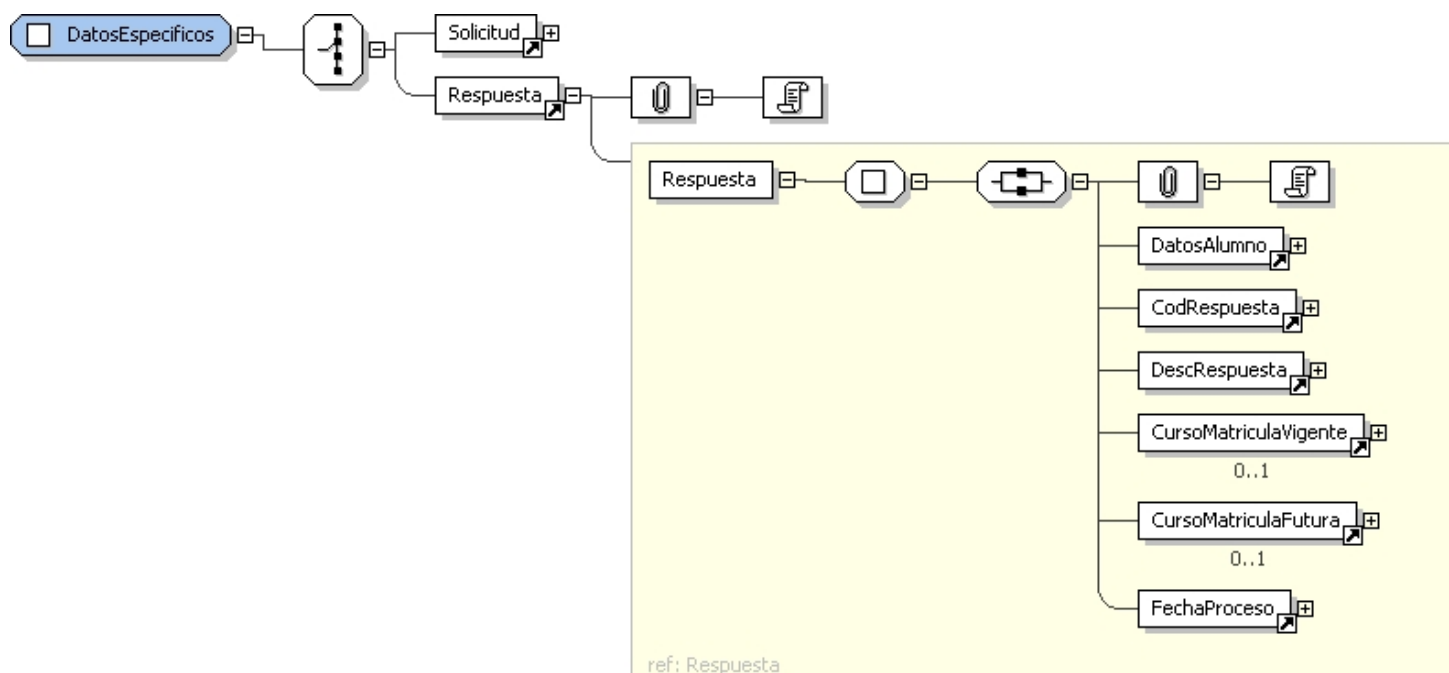

L'estructura que tindran els **<DatosEspecificos>** quan es retorna un resposta concreta serà la que es pot veure a continuació.

Figura 5. Esquema resposta síncrona.



Figura 6. Esquema resposta síncrona. Detall node **<DatosAlumno>**

Element	OBLIGATORI?	Descripció
/ Respuesta/DatosAlumno/IdTitular/Tipo Documentacion	NO	Tipus de document del titular de la consulta. Els valors que podrà prendre aquest camp són: <ul style="list-style-type: none"> NIF.

Servei de consulta d'estar matriculat a centre educatiu SCMCEDU

		<ul style="list-style-type: none"> NIE. Passaport. Documento comunitari.
/Respuesta/DatosAlumno/IdTitular/Documentacion	NO	<p>Número del document del titular de la consulta, associat al valor del camp "Tipus de documentació".</p> <ul style="list-style-type: none"> NIF (ciudadà espanyol): 8 dígits + caràcter control. NIE (ciudadà estranger): (X, Y, Z) + 7 dígits numèrics + caràcter Control. Passaport. Sense format definit. Documento comunitari. Sense format definit.
/Respuesta/DatosAlumno/Nombre	Condicional	Nom del titular de la consulta.
/Respuesta/DatosAlumno/Apellido1	Condicional	Primer cognom del titular de la consulta.
/Respuesta/DatosAlumno/Apellido2	NO	Segon cognom del titular de la consulta.
/Respuesta/DatosAlumno/FechaNacimiento	Condicional	<p>Data de naixement del titular de la consulta. La codificació d'aquest camp serà dd/MM/yyyy</p> <ul style="list-style-type: none"> dd és el dia del més sempre amb dos dígits. MM és el més sempre amb dos dígits. yyyy és l'any sempre amb quatre dígits.
/Respuesta/CodRespuesta	SI	<p>Codi associat a la resposta emesa per l'emissor.</p> <ul style="list-style-type: none"> Veure punt 4.4. Estat de les respostes de negoci tramitades.
/Respuesta/DescRespuesta	SI	<p>Literal associat a la resposta emesa per l'emissor.</p> <ul style="list-style-type: none"> Veure punt 4.4. Estat de les respostes de negoci tramitades.
/Respuesta/CursoMatriculaVigente	Condicional	<p>Curs acadèmic en que està matriculat l'alumne.</p> <ul style="list-style-type: none"> La codificació d'aquest camp serà: yyyy/yyyy <ul style="list-style-type: none"> yyyy any d'inici del curs acadèmic. yyyy any de finalització del curs acadèmic. Exemple: 2015/2016
/Respuesta/CursoMatriculaVigente	NO	<p>Curs acadèmic en que properament estarà matriculat l'alumne.</p> <ul style="list-style-type: none"> La codificació d'aquest camp serà: yyyy/yyyy <ul style="list-style-type: none"> yyyy any d'inici del curs acadèmic. yyyy any de finalització del curs acadèmic. Exemple: 2015/2016

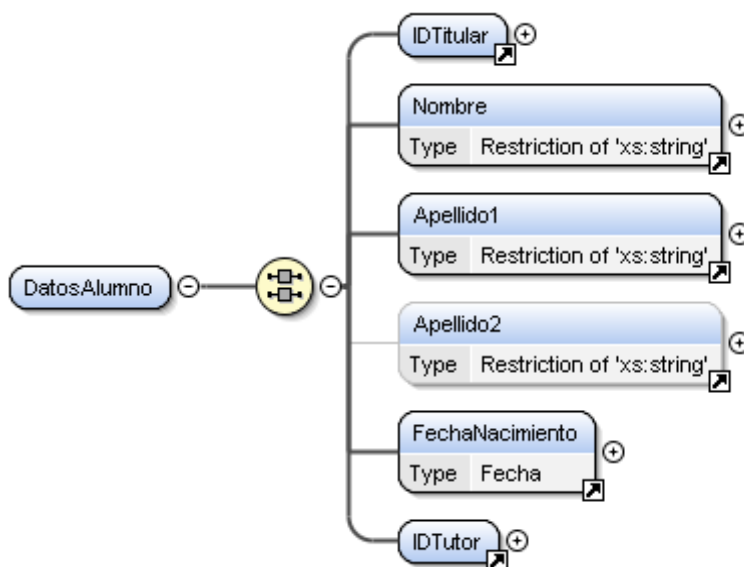
		<i>NOTA: Aquest camp té sentit als casos on un mateix alumne està matriculat per exemple al curs que acaba i al curs que començarà.</i>
/Respuesta/FechaProceso	SI	Data en que es genera la resposta. <ul style="list-style-type: none"> La codificació d'aquest camp serà dd/MM/yyyy <ul style="list-style-type: none"> dd és el dia del més, sempre amb dos dígit. MM és el més de l'any, sempre amb dos dígit. yyyy és l'any, sempre amb quatre dígit.

4.4. Estat de les respostes de negoci tramitades.

A continuació es recullen els codis d'estat que poden aparèixer en les respostes de negoci del servei, quan les peticions són tramitades, és a dir, arriben a l'emissor del cedent, es processen correctament, i es genera un missatge de resposta que indica resultat.

Al node **Respuesta/Atributos/Estado/** del missatge de resposta que genera l'emissor del cedent, es retornarà la informació que indica que la petició s'ha tramitat correctament.

- Respuesta/Atributos/Estado/CodigoEstado:** 0003
- Respuesta/Atributos/Estado/LiteralError:** TRAMITADA



Figura 9. Detall <Estado> a resposta.

i, en les dades específiques de la transmissió serà on s'indiqui la casuística de negoci que s'hagi produït, concretament en:

- *Respuesta/Transmisiones/TransmisionDatos/DatosEspecificos/Respuesta/CodRespuesta*
- *Respuesta/Transmisiones/TransmisionDatos/DatosEspecificos/Respuesta/DescRespuesta*

Per a aquest servei, les possibles situacions a informar es descriuen a continuació:

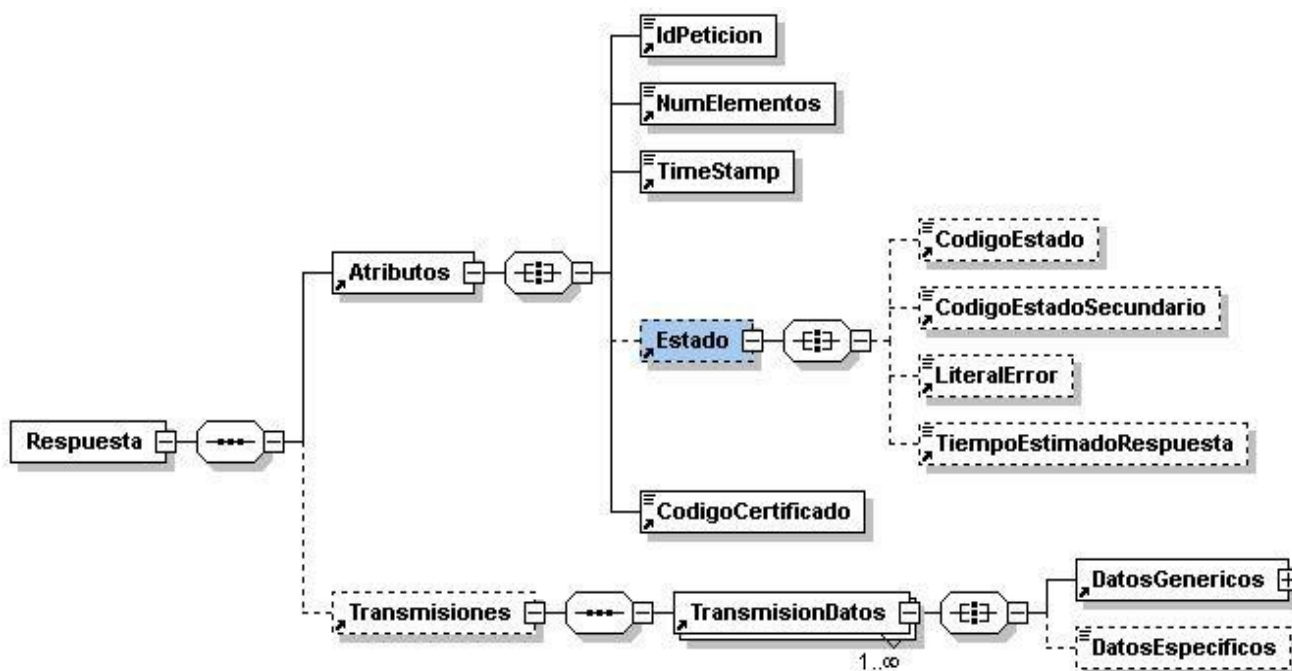
CodRespuesta	DesRespuesta	Quan es retorna aquest missatge
0	El titular de la consulta está matriculado en un centro educativo.	Quan el titular de la consulta, en el moment de la consulta està matriculat a un centre depenent de la Conselleria d'Educació
1	El titular de la consulta no está matriculado en un centro educativo.	Quan el titular de la consulta, en el moment de la consulta no està matriculat a un centre depenent de la Conselleria d'Educació
2	Existe más de una persona con los datos facilitados asociados al titular de la consulta.	Amb les dades indicades per identificar un titular, existeix més d'una persona. El requirint haurà de refinar la consulta.
3	No existe ninguna persona asociada a los datos facilitados del titular de la consulta.	Amb les dades indicades per identificar un titular, no existeix cap persona al sistema.

4.5. Estat de les respostes no tramitades i amb errors.

PINBAL, o un emissor concret del servei retornarà un missatge de tipus SOAPFault no signat quan detecti un error que pertanyi a algun dels següents tipus:

- Error de connexió a la base de dades.
- Error de connexió a la sistemes externs (@Firma, CICS, Servidors Externs, ...).
- Error en la validació d'esquemes.
- Petició rebuda sense signatura.
- Error per Validació de la Signatura digital, o problemes en l'autorització i autenticació.
- No estar signat algun dels missatges, petició, resposta, confirmació de petició o sol·licitud de resposta.
- Certificat caducat, revocat o no vàlid.
- Error del intern del sistema en el tractament de la petició.
- Es crea un codi d'estat "Error Indefinit", per als casos d'error "incontrolats" que no donen oportunitat ni tan sols a escriure el "detail" (per exemple els que genera el servidor Web abans d'accedir al motor SOAP, o els errors d'http(s)).

Per a la resta de casos no contemplats en la llista anterior, s'entendrà que la petició s'ha pogut tramitar i es retornarà un missatge de resposta SCSP especificant en les etiquetes corresponents

el codi i el text de l'error o estat corresponent al considerar-se una resposta contemplada pel negoci.

Detalls de les dades a emplenar a un missatge SOAPFault.

- Sempre que sigui possible, el missatge d'error contindrà en el camp **<Detail>** del SOAPFault l'estructura **<Atributos>** definida en el missatge de resposta, de manera que el requerent rebi aquesta informació. El detall semàntic de les dades associades a **<Atributos>** es pot consultar al fitxer **SOAPFault_Atributos.xsd** adjunt a aquest document.



Figura 10. Detall de l'estructura **<Atributos>** a incloure al node **<Detail>** del missatge **SOAPFault**.

- Al camp **<faultcode>** del missatge SOAPFault, s'insereixen els codis estàndard de SOAP que indiquen la tipologia de l'error.
- Al camp **<faultstring>** del missatge SOAPFault, s'insereixen els codis i missatges d'error definits.

Codis d'estat associats a un missatge SOAPFault

Codi Estat	Literal a retornar	Quan es retorna aquest missatge
0229	La petición ya ha sido tramitada, ya existe en el sistema o está repetida	Es rep una petició i en el sistema ja existeix una petició amb l'identificador de petició indicat.
0230	El timestamp de la petición debe ser válido y de hoy o de ayer.	Es rep una petició amb un timestamp amb format incorrecte o que no és ni d'ahir ni d'avui.
0231	Formato de documento incorrecto	Es donarà quan es detecti algun error (lletra incorrecta, no es correspon amb el tipus de

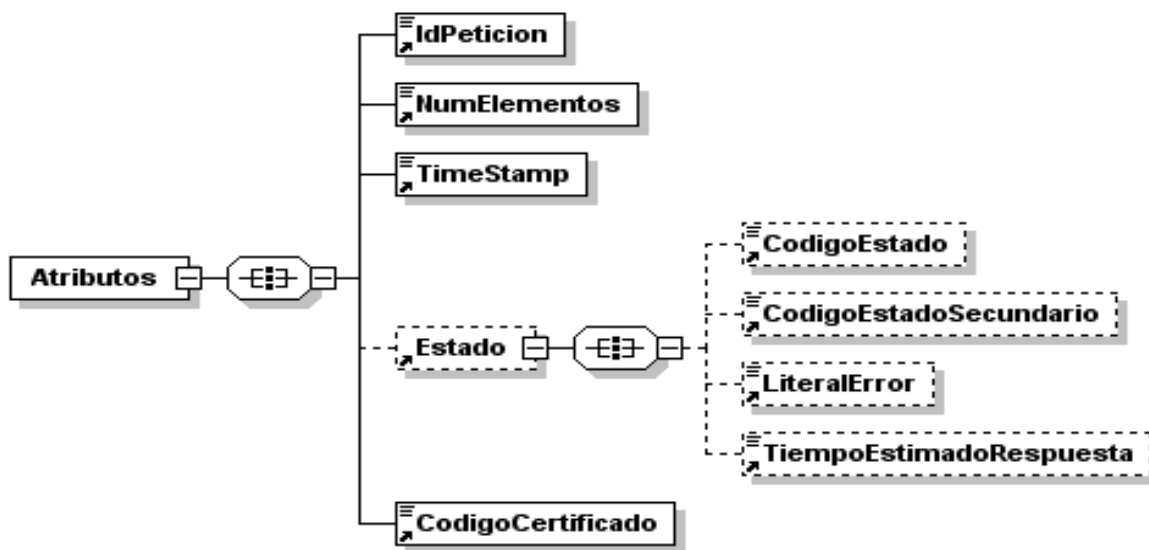
Servei de consulta d'estar matriculat a centre educatiu SCMCEDU

		documentació indicat o el format és incorrecte) en el valor del camp: <ul style="list-style-type: none"> • Documentació del titular • NIF de l'emissor • Identificador del sol·licitant
0234	Código de certificado desconocido o incorrecto	Es produeix quan es rep una petició o una sol·licitud de resposta amb <CodigoCertificado> que no correspon amb el del servei.
0241	Certificado o Respuesta Caducada	Es rep una sol·licitud de resposta a una petició després d'un període de temps transcorregut el qual es considera que la resposta ha perdut la seva validesa.
0243	No todas las solicitudes solicitan un código de certificado igual al indicado en la petición	Es rep una petició síncrona en al que el valor de Se DatosGenericos/Transmision/CodigoEstado no és igual que el valor de Atributos/CodigoCertificado.
0252	Valor incorrecto para el campo <Nombre Campo>	Es rep una petició en la qual el valor informat per a un camp no és correcte.
0254	No se ha aportado la información mínima necesaria para tramitar la petición	S'ha enviat una petició en la qual no s'ha indicat un bloc mínim d'informació del titular per poder tramitar la petició. Els blocs mínims són: <ul style="list-style-type: none"> • TipoDocumentacion I Documentacion • Nombre, Apellido1 I Fecha de Nacimiento
0301	Organismo no autorizado	L'organisme que envia la petició no està autoritzat per consumir el servei.
0302	Certificado caducado	El certificat està caducat
0303	Certificado revocado	El certificat està revocat
0304	El DN del Organismo Requirente no coincide con el almacenado para la petición & ID_petición.	Es rep una sol·licitud de resposta a una petició per part d'un organisme requirient que no va ser qui va enviar la petició.
0305	Firma no válida	La firma de la petició no és vàlida
0306	Problemas al firmar el mensaje de respuesta	Es produeix algun error en el signat del missatge de resposta.
0307	No se ha encontrado el nodo firma.	La petició no té node de firma.
0309	Error al verificar el certificado.	Se produeix un error al validar el certificat
0310	No se ha podido verificar la CA del certificado.	Se produeix un error al verificar l'Autoritat de Certificació del certificat
0311	No se ha encontrado el certificado firmante en el documento XML.	
0312	NIF del emisor especificado no coincide con el Organismo Emisor	Es rep una petició en la qual el NIF de l'emissor no correspon amb el de l'organisme emissor (proveïdor)

Servei de consulta d'estar matriculat a centre educatiu SCMCEDU

		del servei)
0401	La estructura del XML recibido no corresponde con el esquema.	La validació de l'esquema de la petició o de la sol·licitud de resposta no resulta satisfactòria. Es recomana afegir la informació literal del camp que no compleix la validació d'esquema.
0402	Falta informar campo obligatorio <nombre_campo>	Es rep una petició o una sol·licitud de resposta en la qual alguna dada necessària per poder tramitar la petició no s'ha enviat o s'ha enviat buida. <ul style="list-style-type: none"> • No s'ha indicat l'identificador de petició • No s'ha indicat el TimeStamp • No s'ha indicatCodigoCertificado • No s'ha indicat el NIF de l'emissor • No s'ha indicat el Nom de l'emissor • No s'ha indicat l'identificador del sol·licitant • No s'ha indicat el nom del sol·licitant • No s'ha indicat la finalitat • No s'ha indicat el nom del funcionari • No s'ha indicat el NIF del funcionari • No s'ha indicat el CodigoCertificado del node <Transmision> • No s'ha indicat l'identificador de sol·licitud del node <Transmision>
0403	Imposible obtener contenido XML del mensaje.	
0404	Tipo de documento del titular inválido.	Es rep una petició en la qual s'informa al node <TipoDocumentacion> del node <Titular> amb un valor amb el qual no és possible tramitar la petició. .
0415	El número de solicitudes es mayor que uno. Ejecute el servicio en modo asíncrono.	Es rep una petició síncrona en la qual s'envia més d'un node <SolicitudTranmision>
0501	Error de Base de Datos & Desc. Error	Es donarà quan es produeixi algun error amb la *BD en intentar dur a terme alguna operació
0502	Error de sistema & identificación del sistema	Es donarà quan es produeixi algun error intern que impedeixi el funcionament correcte (error de configuració, inconsistència de dades, etc.)
0512	Problemas al registrar la petición.	Es produeix algun error en registrar la petició
0513	Problemas al registrar la respuesta.	Es produeix algun error en registrar la resposta
0901	Servicio no disponible	Impossible executar el servei.